

AVANT[®]

Kezelési útastás



Alternáló kasza

Rendelési szám A35676

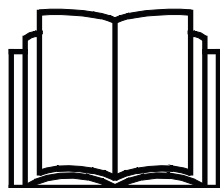

Az eszköz használata előtt gondosan olvassa el ezt az utastást és kövesse az abban foglaltakat.

Mindig tartsa kéznél az utastást.

Manufacturer:

AVANT[®]
AVANT TECNO OY
e-mail: sales@avanttecno.com

Ylötie I
33470 YLÖJÄRVI
FINLAND
Tel. +358 3 347 8800
Fax +358 3 348 5511

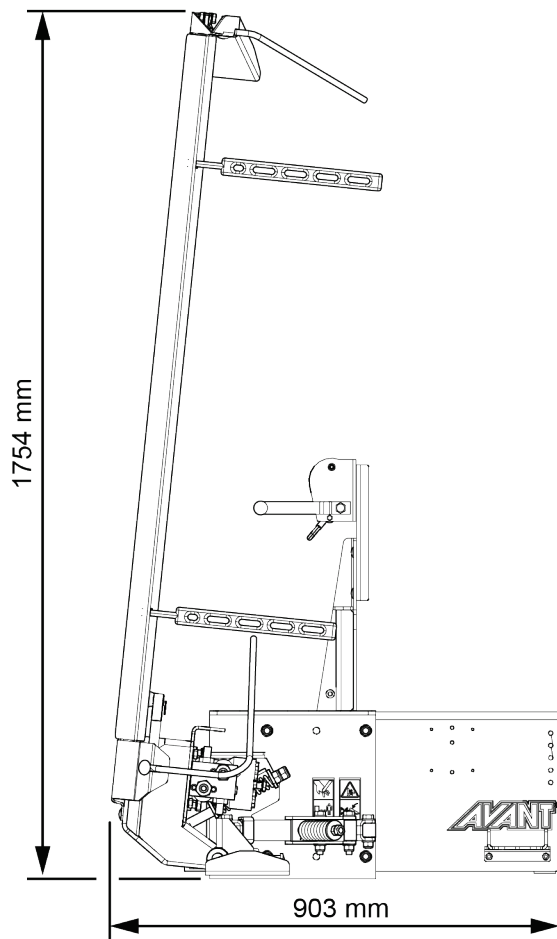
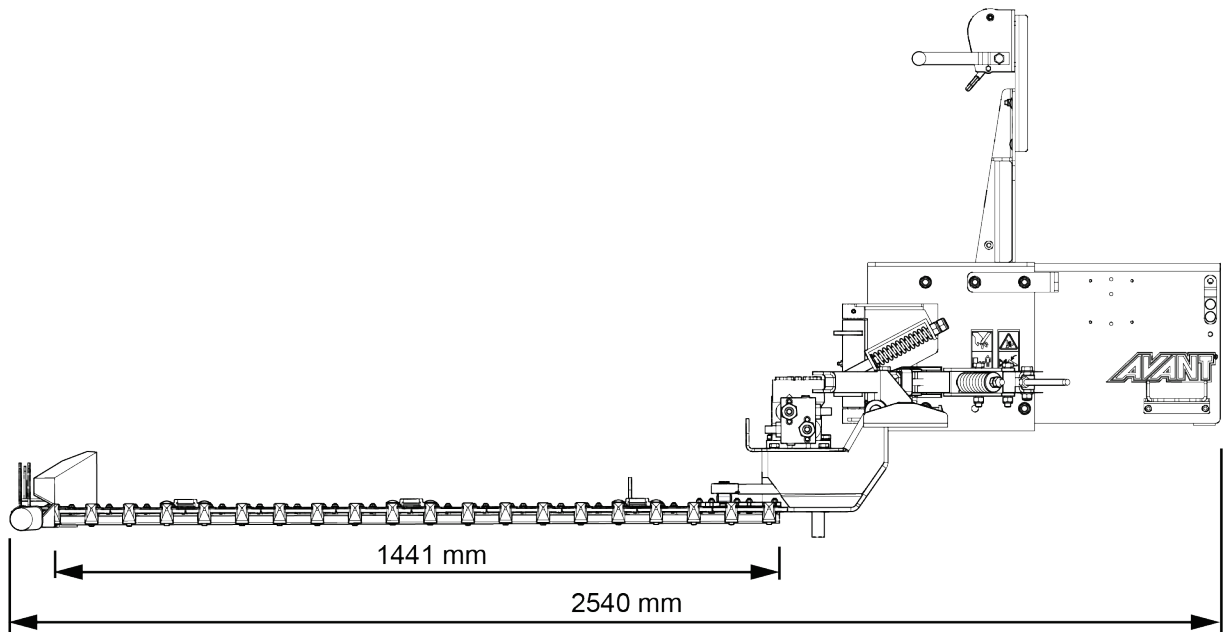

TARTALOMJEGYZÉK

1. ELŐSZÓ	5
A kézikönyvben használt figyelmeztető szimbólumok.....	6
2. RENDELTETÉSSZERŰ HASZNÁLAT	7
3. A MUNKAVÉGZŐ ADAPTER HASZNÁLATÁRA VONATKOZÓ BIZTONSÁGI UTASÍTÁSOK	8
3.1 Személyi védőfelszerelés	11
3.2 Biztonságos megállás eljárás	12
4. MŰSZAKI ADATOK	13
4.1 Kinyúlás.....	14
4.2 Hidraulikaáram és üzemeltetési sebesség	15
4.3 A munkavégző adapter biztonsági címkéi és fő komponensei.....	15
4.4 Emelés	18
5. A MUNKAVÉGZŐ ADAPTER CSATLAKOZTATÁSA	19
5.1 Hidraulikatömlők csatlakoztatása és lecsatlakoztatása	21
5.2 Elektromos csatlakozás.....	23
5.2.1 A munkavégző adapter elektromos vezetékkötegek csatlakoztatása a rakodógépre	23
5.3 A munkavégző adapter szétkapcsolása és tárolása.....	25
6. HASZNÁLATI ÚTMUTATÓ	27
6.1 Használat előtti ellenőrzések	28
6.2 Kezelő minősítése	29
6.3 Biztonsági távolság.....	30
6.4 A pengesor üzemeltetési helyzetbe állítása	31
6.5 A kasza üzemeltetése	32
6.6 A penge rugós kioldórendszere	33
6.7 Eltömődések megelőzése és kitisztítása	34
6.8 Kaszakészlet hosszú szálú növényekhez (opcionális felszerelés)	35
6.9 Munkavégzés egyenetlen talajon.....	35
6.10 Szállítási helyzet	36

7. KARBANTARTÁS ÉS SZERVIZELÉS	37
7.1 A hidraulikus komponensek vizsgálata	37
7.2 Fémszerkezetek felülvizsgálata	38
7.3 A munkavégző adapter tisztítása.....	38
7.4 Kenés	39
7.5 Kaszapengék.....	39
7.5.1 A pengék cseréje	39
7.6 Rugós kioldórendszer	40
7.7 Hidraulikus motor beállításai	40
7.8 Ártalmatlanítás az élettartam végén.....	40
8. JÓTÁLLÁSI FELTÉTELEK.....	41

I. Előszó

Az Avant Tecno Oy nevében köszönjük, hogy megvásárolta ezt a munkavégző adaptert Avant rakodógépéhez. Ennek kialakítása és legyártása a többéves termékfejlesztési és gyártási tapasztalatokra alapozva történt. Amennyiben megismerkedik ezzel a kézikönyvvel és betartja az útmutatásokat, azzal gondoskodik saját biztonságáról, valamint a berendezés megbízható működéséről és hosszú üzemi élettartamáról. Mielőtt elkezdené használni a berendezést vagy mielőtt karbantartási munkát végezne, figyelmesen olvassa el az útmutatásokat.

Ez a kézikönyv az alábbiakban segíti Önt:

- a berendezés biztonságos és hatékony kezelése
- bármilyen veszélyes helyzet megfigyelése és megelőzése
- a berendezés épségben tartása és hosszú üzemi élettartamának biztosítása

Ezekkel az utasításokkal még egy tapasztalatlan felhasználó is képes a munkavégző adaptert és a rakodógépet biztonságosan használni. A kézikönyv fontos útmutatásokat tartalmaz a tapasztalt AVANT-kezelők számára is. Bizonyosodjon meg róla, hogy a rakodógépet kezelő összes személy megfelelő útmutatást kapott, illetve a berendezés használata előtt megismerkedett a rakodógép és az alkalmazott egyes munkavégző adapterek kézikönyveivel, valamint az összes biztonsági előírással. Tilos a berendezést a jelen kézikönyvben ismertetettől eltérő bármilyen egyéb célra és módon használni. Tartsa kéznél ezt a kézikönyvet a berendezés teljes üzemi élettartama alatt. Ha a berendezést eladja vagy átadja, biztosan adja át vele együtt az új tulajdonosnak ezt a kézikönyvet is. Ha a kézikönyv elveszett vagy megrongálódott, akkor újat kérhet az Avant forgalmazótól vagy a gyártótól.

A jelen kezelési kézikönyvben található biztonsági utasításokon túl figyelembe kell vennie a foglalkozási körre vonatkozó biztonsági jogszabályokat, a helyi törvényeket és egyéb szabályokat, amelyek érintik a berendezés használatát. Különösen be kell tartani a berendezés közötti területeken történő használatára vonatkozó szabályokat. A helyi követelményekkel kapcsolatban további tájékoztatásért lépjen kapcsolatba Avant forgalmazójával, mielőtt közúti területen üzemeltetné a rakodógépet.

Bármilyen kérdés, szerviz, alkatrész vagy a gép üzemeltetésével kapcsolatos bármilyen probléma esetén lépjen kapcsolatba a helyi AVANT forgalmazójával.

Ez a kézikönyv az angol nyelvű eredeti utasítások fordítása. A folyamatos termékfejlesztés miatt a jelen kézikönyvben ábrázolt néhány részlet az Ön berendezéséétől eltérő lehet. A képek olyan opcionális berendezéseket vagy funkciókat is mutathatnak, amelyek jelenleg nem állnak rendelkezésre. Fenntartjuk a kézikönyv tartalmának értesítés nélküli változtatásának jogát. Copyright © 2023 Avant Tecno Oy. Minden jog fenntartva.

A kézikönyvben használt figyelmeztető szimbólumok

Az alábbi figyelmeztető szimbólumokat használjuk végig ebben a kézikönyvben. Ezek olyan tényezőket jelölnek, amelyeket a személyi sérülések vagy dologi károk kockázatának csökkentése érdekében figyelembe kell venni:



FIGYELMEZTETÉSBIZTONSÁGI RIASZTÁS SZIMBÓLUMA

A szimbólum jelentése: „**Figyelmeztetés: Legyen óvatos! Az Ön biztonsága a tét!**”

Figyelmesen olvassa el az alábbi üzenetet. Ez olyan azonnali veszélyre figyelmeztet, amely súlyos személyi sérülést okozhat.

A biztonsági riasztás szimbóluma önmagában és a vonatkozó biztonsági állítással együtt fontos, a biztonságra vonatkozó üzeneteket jelez a kézikönyvben. Arra használjuk, hogy felhívjuk figyelmét azokra az utasításokra, amelyek az Ön személyes vagy más személyek biztonságát érintik. Ha ezt a szimbólumot látja, legyen óvatos, az Ön biztonsága forog veszélyben, figyelmesen olvassa el az utána álló üzenetet és tájékoztassa a többi kezelőt is.

VESZÉLY

Ez a jelszó veszélyes helyzetet jelöl, amelyet ha nem kerülnek el, az súlyos, akár halálos sérülést fog okozni.

FIGYELMEZTETÉS

Ez a jelszó esetleges veszélyes helyzetet jelöl, amelyet ha nem kerülnek el, az súlyos, akár halálos sérülést okozhat.

VIGYÁZAT

Ezt a jelszót akkor használjuk, amikor kisebb sérülés következhet be, ha nem megfelelően követik az útmutatásokat.

ÉRTESÍTÉS

Ez a jelszó tájékoztatást jelöl a berendezés helyes üzemeltetéséről és karbantartásáról.

Amennyiben nem veszi figyelembe a szimbólummal együtt szereplő útmutatásokat, az a berendezés meghibásodás miatti leállításához vagy egyéb vagyoni kárhoz vezethet.

2. Rendeltetészerű használat

Az AVANT alternáló kasza olyan munkavégző adapter, amely az 1. táblázatban látható AVANT kompakt rakodógépekkel való használatra alkalmas. A kasza a növények rétekről, mezőkről és útpadkákról történő levágására alkalmas. Még a hosszú szálú növények levágását is lehetővé teszi, miközben a levágott növény összegyűjtését leegyszerűsíti. A munkavégző adapter sövényvágáshoz függőlegesen is használható. A kasza a rakodógém gyorscsatoló lemezére van csatlakoztatva, ami jó rálátást biztosít a pengesorra, amely a munkavégző adapter jobb oldalán található. Az oldalirányú kinyúlás és a pengedöntés lehetővé teszi a lejtőkön való kaszálást is. A pengesoron lévő pengevezetők megtámasztják és védik a cserélhető speciális acélpengéket.

A pengét minden egyes használat előtt a munkavégzési helyzetbe állítjuk egy kézi csörlővel vagy az opcionális elektromos működtetőrendszerrel. A kasza szállításakor a penge a felső helyzetébe van állítva. A munkavégző adapter indítása és üzemeltetése a vezetőülésből történik, lassú sebességgel előre haladva, amelyet az üzemeltetési körülményeknek és a terepviszonyoknak megfelelően kell megválasztani. A pengehelyzet-vezérlés elektromos működtetőeleme akár a rakodógép opcionális adaptervezérlő kapcsoló-csomagjával, akár egy különálló kábelkészlettel irányítható, amelyet a munkavégző adapterrel együtt szállítanak.

A pengesor rugós kioldómechanizmusa lehetővé teszi a pengesor visszahúzóását, amikor tárgynak ütközik. Önnek azonban ébernek kell lennie, és figyelnie kell a terepviszonyokat, valamint a gép működését, hogy elkerülje az akadályokba ütközést. Az erőteljes és nagy teljesítményű vágással összefüggő veszélyeket mindig észben kell tartani a munkavégző adapter üzemeltetésekor, vagy másfajta kezelésekor.

A munkavégző adapter olyan kezelők számára való, akik megtanulták a rakodógép és a munkavégző adapter biztonságos kezelését, valamint képesek a berendezés használatából és a terepviszonyokból eredő veszélyeket észlelni. A munkavégző adapter nem való arra, hogy gyermekek használják. A kasza legfeljebb körülbelül 20 mm átmérőjű kis fákat is ki tud vágni, de a kasza nem való arra, hogy növendék fáktól tisztítsanak meg vele területeket. Miután a rugós kioldómechanizmus kiszabadította a pengesort, a rakodógépet és a munkavégző adaptert biztonságosan meg kell állítani, és a pengét vissza kell fordítani az üzemeltetési pozíciójába. Tilos a munkavégző adaptert a fű vagy gyenge cserjék kaszálásától eltérő más módon használni, miközben a berendezést a rakodógép vezetőülésében ülve irányítja. Az alternáló kasza nem alkalmas a jelen kézikönyvben ismertetetten kívüli egyéb használati célra, és tilos a rendeltetésétől eltérő célokra használni.

A munkavégző adaptert úgy tervezték, hogy a lehető legkevesebb karbantartást igényelje. A kezelő el tudja végezni a szokásos karbantartási feladatokat. Minden javítási munkát azonban a kezelő nem tud maga elvégezni, a nagyobb javításokat és karbantartási műveleteket professzionális szerelőkre kell hagyni. Minden karbantartási munkát megfelelő biztonsági berendezések használatával kell elvégezni. A pótalkatrészeknek meg kell egyeznie az eredeti műszaki előírásokkal, ami biztosítható, ha kizárólag eredeti pótalkatrészeket használ. Lehet, hogy külön pótalkatrész-katalógus áll rendelkezésre, egyeztessen az Avant forgalmazóval.

Sajátítsa el a kézikönyvben foglalt szervizelési és karbantartási útmutatásokat. Ha további kérdései vannak a berendezés üzemeltetésére vagy karbantartására vonatkozóan, illetve ha pótalkatrészekre vagy karbantartó szervizre van szüksége, lépjen kapcsolatba AVANT forgalmazójával.

1. táblázat - Alternáló kasza - Kompatibilitás Avant rakodógépekkel

Avant		220 _{2. sz. széria} 225	313S 320S	419 420	520 525LPG 528	630 635 640 645i 650i	735 745 750 755i 760i	850 860i	e5 e6
A35676	1450 mm	•	(•)	•	•	•	•	•	•

Javasoljuk, hogy a munkavégző adaptert csak olyan rakodógépekkel használja, amelyeket az 1. táblázatban • jellel láttunk el. Ha (•) megjelölésű modellekhez használják, esetleg nem tudnak elérni vele teljes teljesítményt. Kiegészítő ellensúlyokra is szükség lehet. A táblázatban nem szereplő modellel való kompatibilitás tekintetében lépjen kapcsolatba az Avant forgalmazóval.

3. A munkavégző adapter használatára vonatkozó biztonsági utasítások

Ne feledkezzen meg arról, hogy a biztonság több tényező eredménye. A rakodógép–munkavégző adapter kombináció rendkívül nagy teljesítményű, és a nem megfelelő vagy figyelmetlen használata vagy karbantartása súlyos személyi sérüléseket vagy dologi károkat okozhat. Emiatt minden kezelőnek teljes körűen meg kell ismerkednie a rakodógép és a munkavégző adapter helyes használatával és kezelési kézikönyvével, még a munka megkezdését megelőzően. Ne használja a munkavégző adaptert, ha nem ismerkedett meg annak üzemeltetésével és a vele összefüggő veszélyekkel.



VESZÉLY

A téves használat, a figyelmetlen használat vagy a nem megfelelő állapotban lévő munkavégző adapter használata súlyos sérülések veszélyét rejti magában. Biztonságos helyen ismerkedjen meg a rakodógép kezelőszerveivel, a helyes összekapcsolási eljárással és a munkavégző adapter helyes működtetési módjával. Kiemelten tanulmányozza a berendezés biztonságos megállítást. Figyelmesen olvassa el az összes biztonsági óvintézkedést.

A munkavégző adapter kezelése előtt olvasson el minden biztonsági előírást



**FIGYEL-
MEZTETÉS**

- Amikor a rakodógépre munkavégző adaptert csatlakoztat, **bizonyosodjon meg arról, hogy a rakodógép gyorscsatoló lemezének rögzítőcsapjai az alsó helyzetben vannak, és hogy a munkavégző adaptert a rakodógéphez kapcsolták.** Soha ne emeljen vagy mozgasson olyan munkavégző adaptert, amely nincs reteszelve.
- Ezt a munkavégző adaptert arra tervezték, hogy egyszerre egy kezelő használja. Ne hagyja, hogy mások a berendezés veszélyzónájába kerüljenek, amikor az használatban van.
- A munkavégző adaptert mindig a lehető legalacsonyabban szállítsa, hogy a tömegközéppontot alacsonyan tartsa, a teleszkópos gémet pedig tartsa behúzva a haladás ideje alatt.
- **Zúzóveszély - Akadályozza meg, hogy mások belépjenek a munkavégzési területre vagy hogy a rakodógép közelébe kerüljenek, ha az használatban van.** A kaszát arra alakították ki, hogy egyszerre egy felnőtt kezelő működtesse. Figyeljen a környezetre, valamint a közelben mozgó gépekre és más személyekre. Mindig bizonyosodjon meg arról, hogy biztonságos-e a rakodógép mozgatása és a munkavégző adapter működtetése. **Mindig tartsa meg a legalább két méter minimális biztonsági távolságot más személyektől.**
- **Zúzóveszély a munkavégző adapter vagy a rakodógém alatt - Engedje le a munkavégző adaptert szilárdan a talajra, mielőtt elhagyná a vezetőülést.** Győződjön meg arról, hogy a munkavégző adapter minden karbantartási munka és vizsgálat alatt megfelelően meg van támasztva. Ne hagyja el a vezetőülést, amikor a rakodógém fel van emelve. A felemelt munkavégző adapter vagy rakodógém alá lépés veszélyes, mivel a gém leeresztkedhet a stabilitás elvesztése miatt, mechanikus hiba miatt, vagy amiatt, ha másik személy üzemelteti a rakodógép kezelőszerveit.
- **Vágás és csonkolás veszélye - Soha ne hagyja el a vezetőülést, amikor működik a munkavégző adapter, vagy ha a segédhidraulika vezérlőkarja bekapcsolt állapotban reteszelve van.** A pengék a hidraulikaellátás elzárása után még kis ideig tovább mozognak. Mielőtt megközelítené a munkavégző adaptert, várja meg, hogy a pengék teljesen megálljanak.



**FIGYEL-
MEZTETÉS**

- **Égési sérülés veszélye - Maradjon távol a forró felületektől.** A hidraulikus motor és a hidraulikatömlők használat közben felforrósodhatnak. Minden ellenőrzés vagy karbantartási munka előtt hagyja lehűlni a munkavégző adaptert. Szükség esetén viseljen személyi védőfelszerelést.
- **Áramütés és kirepülő tárgyak veszélye - Mindig ellenőrizze az üzemeltetési területet a munkavégző adapter elindítása előtt.** Mérje fel az üzemeltetési területet a kasza elindítása előtt. Figyeljen meg és szükség esetén jelöljön meg minden akadályt a területen, mint például az elektromos vezetékek, sziklák, oszlopok vagy drótkötelek. Ne feledkezzen meg a gép határaitól, és előzőleg távolítsa el minden akadályt vagy nagyobb fát.
- Ne haladjon nagy sebességgel, csak ha biztos lehet benne, hogy nincsenek akadályok a munkavégzési területen. A rakodógép hirtelen megállhat, ha akadálnak ütközik, függetlenül a rugós kioldású mechanizmustól. Ne feledje, hogy rejtve lehetnek sziklák, villanyoszlop-vezetékek vagy egyéb akadályok, illetve törékeny felületek.
- Soha ne feledkezzen meg arról, hogy a munkavégző adapter kompakt méretétől függetlenül nagyon nehéz, és könnyen levághat ujjakat, karokat vagy lábakat, még akkor is, ha az üzemeltetési sebessége lassúra van állítva. Tartsa be a biztonságos megállást, hogy a hidraulika rendszerben lévő bármilyen maradék nyomás miatt nehogy megmozduljanak a pengék. Tegye a helyére a pengeburkolatot mindig, amikor a kasza nincs használatban.
- Tartsa távol kezeit és lábait a mozgó alkatrészekről. Feltekeredés veszélye. A munkavégző adapter használata során ne viseljen laza ruházatot, beleértve a laza cipőfűzőt vagy a hosszú sálát is.
- Tartsa a pengesort a felső rugós tartónak nekitámasztva, hogy megakadályozza a lécc kilengését és hirtelen mozgásait, illetve hogy megakadályozza a tárgynak ütközését.
- Engedje le a pengesort irányított mozdulással, leengedés közben tartsa a csörlő fogantyúját. A rakodógép kezelőszerveit higgadt és határozott mozdulatokkal kezelje. Kerülje a munkavégző adapter felesleges kilengését. Csak akkor használja a kaszát, ha a pengesor normál merőleges üzemeltetési helyzetében van, hogy a rugó kioldómechanizmusa megtartsa a pengét a megfelelő helyzetében, és lehetővé tegye, hogy a pengesor szükség esetén visszarugózzon.
- Csak akkor üzemeltesse a rakodógép kezelőszerveit, amikor a vezetőülésben ül. A helytelen vezérlőmozgások bárkinek zúzódást és csonkolásos sérülést okozhatnak, aki a rakodógép közelében tartózkodik.
- Csak jól megvilágított területeken üzemeltesse. Győződjön meg arról, hogy a rakodógép minden lámpája jó állapotban van, tiszta és helyesen van beállítva. Extra munkalámpák javasoltak a rakodógéphez, amikor sötétben üzemeltetik. Jelöljön meg minden akadályt a munkavégzési területen az üzemeltetést megelőzően, hogy elkerülje az ütközéseket.
- Állítsa le a rakodógép motorját és engedjen le minden maradék nyomást a beállítások előtt vagy a karbantartási munka előtt.
- Mindenfajta tisztítás, karbantartás vagy beállítás előtt állítsa le a rakodógépet és tegye a munkavégző adaptert biztonságos helyre, a biztonságos megállás eljárásában látható módon.
- Figyeljen a környezetre, valamint a közelben mozgó gépekre és más személyekre. Figyeljen oda a talaj körvonalára és az egyéb veszélyekre, mint például olyan fákra és faágakra, amelyek elérhetik a vezetőteret, a laza kövekre és a csúszós felszínre.



- Győződjön meg arról, hogy kizárólag olyan munkavégző adaptert használ, amely jó állapotban van. Ne módosítsa a munkavégző adaptert semmilyen módon, ez befolyásolhatja a biztonságát.
- A felszerelést kizárólag a rendeltetési céljára használja. Egyéb használat felesleges biztonsági kockázatokat rejt magában, és a berendezés megsérülhet.
- Győződjön meg arról, hogy a rakodógép fel van szerelve a szükséges biztonsági alkatrészekkel, és hogy azok működőképes állapotban vannak. Használni kell a biztonsági övet. Ha vannak az üzemeltetési területtel összefüggő speciális veszélyek, akkor használjon megfelelő biztonsági berendezést.
- Olvassa el a biztonsági előírásokat és a rakodógép helyes használatára vonatkozó útmutatásokat a rakodógép kezelési kézikönyvében.



A megszorult penge megmozdulhat, és az eltömődés eltávolításakor megvághatja Önt - Vágás és csonkolás veszélye. Soha ne végezzen tisztítást, karbantartást, szervizelést vagy beállítási feladatot, ha a hidraulikarendszer nyomás alatt áll, vagy ha a rakodógép motorja jár, vagy ha a segédhidraulika bekapcsolt állapotban reteszelve van. A megszorult pengesor váratlanul megmozdulhat az akadály eltávolításakor. A hidraulikarendszerben maradt maradék nyomás miatt váratlanul elindulhat a vágási mozgás. Ez komoly sérülésveszélyt jelent mindenkire nézve, aki a pengesor közelében tartózkodik. Tartsa be a jelen kézikönyvben ismertetett biztonságos megállási eljárást.



A munkavégző adapter téves, nem megfelelő vagy figyelmetlen használata súlyos, akár halálos sérülések komoly veszélyével fenyeget. Biztonságos helyes ismerkedjen meg a rakodógép kezelőelemeivel. Fordítson kiemelt figyelmet a munkavégző adapter és a rakodógép biztonságos megállítására; mielőtt elhagyná a vezetőülést, kövesse a jelen kézikönyvben bemutatott biztonságos megállási eljárást.



Zúzódásveszély - Súlyos, akár halálos sérülést okozhat, ha a rakodógém vagy a munkavégző adapter alá lép. Soha ne lépjen a rakodógém alá, és senki másnak se engedje, hogy a felemelt gém vagy a munkavégző adapter közelébe kerüljön. A felemelt munkavégző adapter vagy rakodógém alá lépés veszélyes, mivel a gém leereszkedhet a stabilitás elvesztése miatt, mechanikus hiba miatt, vagy amiatt, ha másik személy üzemelteti a rakodógép kezelőszerveit. Mielőtt elhagyná a vezetőülést, engedje le a munkavégző adaptert szilárdan a talajra egy biztonságos helyzetbe.



Ne feledje, hogy a rakodógém még akkor is leengedhető vagy billenthető, ha a motor le lett állítva (zúzódásveszély). A rakodógép nem arra készült, hogy hosszabb ideig felemelve tartsa a terhet. Mindig engedje le a munkavégző adaptert biztonságos helyzetbe, mielőtt elhagyná a vezetőülést.

ÉRTESÍTÉS

Be kell tartani a berendezés közötti területeken történő használatára vonatkozó helyi szabályokat. Lehet, hogy a rakodógépet nyilvántartásba kell vetetni a közötti használathoz. További tájékoztatásért lépjen kapcsolatba Avant forgalmazójával vagy a helyi hatóságokkal.

3.1 Személyi védőfelszerelés

Ne feledkezzen meg a megfelelő személyi védőfelszerelés viseléséről:



- A vezetőülésben a zajszint meghaladhatja a 85 dB(A) értéket, a rakodógép modelljétől és az üzemeltetési ciklustól függően. Ha hosszú ideig van zajnak kitéve, az halláskárosodást okozhat. Viseljen hallásvédőt, miközben a rakodógéppel dolgozik.



- Viseljen védőkesztyűt.



- Viseljen munkavédelmi bakancsot mindig, amikor a rakodógéppel dolgozik.



- Viseljen munkavédelmi szemüveget például a hidraulikus alkatrészek kezelésekor.



- Néhány üzemeltetési területen a munkavégző adapter használata por terjedésével járhat. Légzésvédő maszkkal védje magát a portól.

3.2 Biztonságos megállás eljárás

A munkavégző adapter biztonságos megállítása, mielőtt megközelítené a munkavégző adaptert:



**FIGYEL-
MEZTETÉS**

Mindig a biztonságos megállási eljárást követve állítsa meg a munkavégző adaptert, mielőtt elhagyná a vezetőülést. A biztonságos megállási eljárás megakadályozza a munkavégző adapter mindenféle véletlen mozgását. Ne feledje, hogy a rakodógém még akkor is tud lefelé mozogni, ha a rakodógép motorja le lett állítva. Biztonságos megállás:

- Engedje le a gémet és a munkavégző adaptert a talajra.
- Állítsa le a rakodógép motorját és reteszelje a rögzítőféket.
- Engedje le a maradványnyomást a hidraulikus rendszerből. Mozgassa meg néhányszor a végállásig mindegyik hidraulikavezérlő kart.
- Akadályozza meg a gép elindítását, vegye ki a gyújtáskulcsot.

4. Műszaki adatok

2. táblázat - Alternáló kasza - Műszaki adatok

Rendelési szám:	A35676
Vágási szélesség:	1400 mm
Teljes szélesség, penge vízszintes:	2540 mm
Oldalsó kinyúlás (a gyorscsatoló lemez közepétől):	2040 mm
Szállítási magasság:	1765 mm
Tömeg:	100 kg
Pengesor:	19 db 65810, fogazott
Hidraulikus energia javasolt bemenete:	20 - 30 l/min
Hidraulikus energia maximális bemenete:	max 40 l/min 20 MPa (200 bar)
Kompatibilis Avant rakodógépek:	Lásd 1. táblázat
Opciók	
Elektromos vágásszögállítás:	A35975
Kaszakészlet hosszú szálú növényekhez:	A416962

Amikor a munkavégző adapter elektromos vágásszögállítással van felszerelve, akkor tartalmaz egy külön elektromos kábelt is, amely kapcsolóval rendelkezik. Ezáltal az elektromos pengeemelő és -leengedő vezérlést a rakodógépen elhelyezett bármilyen opcionális felszerelés nélkül használni lehet.

Az alábbiak javasolt, de nem kötelező berendezések a rakodógépen. Ezek az opciók a jobb használhatóság és ergonómia szempontjából kiemelten javasoltak:

- Opticontrol® vagy munkavégző adapter vezérlő kapcsoló-csomag (opcionális felszerelés)

Vezérlőgomb a pengesor-emeléshez és -leengedéshez kényelmesen elhelyezhető a joystickon. Ez az opció a munkavégző adapter gyakori csatlakoztatását is gyorsabbá teszi.
- Elektromos joystick (néhány rakodógép-modellen opcionális felszerelés)

Ha olyan területeken kaszál, ahol a pengét ismétlődően be és ki kell kapcsolni.

4.1 Kinyúlás

Állítsa a pengét munkavégzési helyzetbe, mielőtt a pengét elindítani. Az alábbi ábra mutatja a penge kinyúlását a különböző helyzetekben. Mindig tartsa meg a minimális biztonsági távolságot a munkavégző adaptertől, amely a munkavégző adapter legkülső részétől számítva 2 métert jelent.

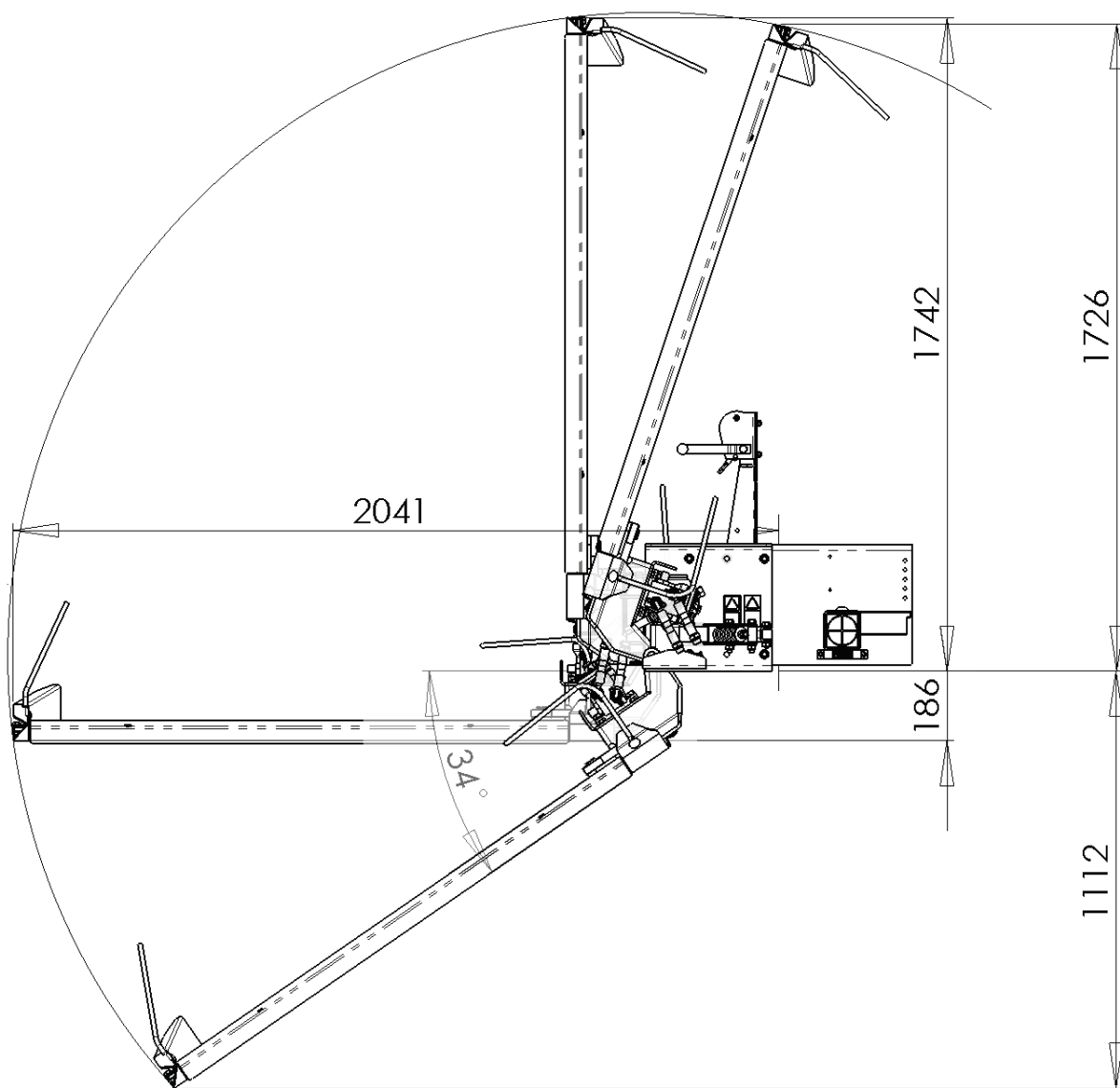

4.2 Hidraulikaáram és üzemeltetési sebesség

Fontos, hogy a javasolt hidraulika olajárammal üzemeltesse a munkavégző adaptert. A túl nagy áram miatt a munkavégző adapter és annak pengéi gyorsan elhasználódnak. Az alternáló hajtókar-szerelvény is tartósan megsérülhet, ha a munkavégző adaptert túl nagy sebességgel üzemeltetik.

Az alábbi grafikon a következő információkat mutatja:

- Hidraulikaolaj bemenete a vízszintes tengelyen
- Vágómozgás ismétlődése másodpercenként a függőleges tengelyen

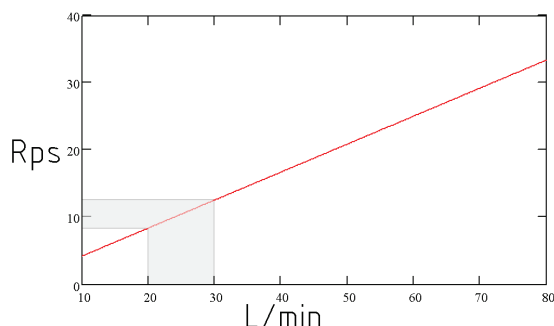

A rakodógép kezelési kézikönyvéből ellenőrizze le a rakodógép helyes motorfordulatszámát, amely létrehozza a javasolt hidraulika olajáramot.

ÉRTESÍTÉS

Üzemeltetés közben soha ne lépje túl a maximális hidraulika-olajáramot. Tartsa az olajáramot a javasolt felső és alsó határértékek között.

4.3 A munkavégző adapter biztonsági címkéi és fő komponensei

Az alább felsorolt címkék és jelölések találhatóak a munkavégző adapteren. Láthatónak és olvashatónak kell lenniük a berendezésen. Cseréljen ki minden olvashatatlant, illetve pótoljon minden hiányzó címkét. Új címkék a forgalmazóján útján kaphatók, vagy a borítón megadott kapcsolattartón keresztül beszerezhetők.



Győződjön meg arról, hogy minden figyelmeztető matrica olvasható. A figyelmeztető címkék fontos biztonsági információt tartalmaznak, és segítenek beazonosítani és megjegyezni a berendezéssel összefüggő veszélyeket. A sérült vagy hiányzó figyelmeztető címkéket cserélje ki újakra.



A46771



A46772

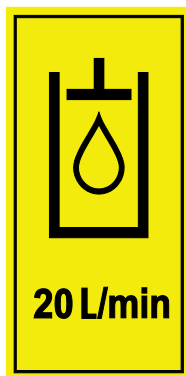

A452799



A452803



A46749

Avant Tecno Oy Ylötte 1 FIN-33470 YLÖJÄRVI	
TYPE	No.
	kg
	l/min
Max	l/min, MPa (bar)
2018	Made in EU
	www.avanttecno.com

A munkavégző adapter azonosítótáblája A418332

Új címke felhelyezése: Alaposan tisztítsa meg a felületet, hogy eltávolítson minden zsírt. Hagyja teljesen megszáradni. Húzza le a címke védőfóliáját és a címkét a felragasztáshoz nyomja fel erősen. Vigyázzon, ne érjen hozzá a címke ragasztójához.

3. táblázat - Matricák elhelyezkedése és figyelmeztető üzenetek

	Matricák	Figyelmeztető üzenet
1	A46771	Téves használat veszélye - Használat előtt olvassa el az útmutatásokat.
2	A46772	Zúzóveszélye - Ne lépjen felemelt munkavégző adapter alá. Maradjon távol a felemelt berendezéstől.
3	A46803	Becsípődés és vágásos sérülés veszélye. Maradjon távol a mozgó alkatrészekről, ne hagyja működő állapotban a berendezést. A munkavégző adaptert kizárólag a vezetőülésből működtesse.
4	A46709	Csonkolás veszélye, éles és erős pengék. Kövesse a biztonságos megállás eljárást, mielőtt a munkavégző adapter közelébe menne.
5	A452799	Hidraulika-olajáram 20 l/min
6	A418332	A munkavégző adapter azonosítótáblája

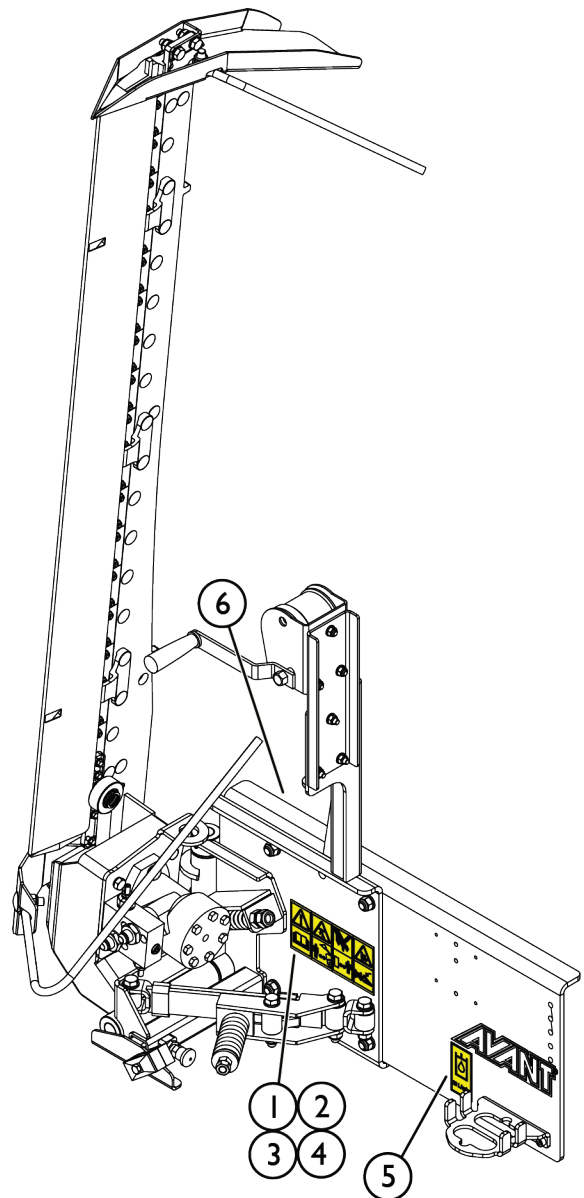

4. táblázat - Alternáló kasza - Fő alkatrészek

1	Váz Avant gyorscsatlakozós konzolokkal
2	Pengesor, 19 penge
3	Pengesor-leengedő csörlő (vagy opcionális elektromos működtetőelem)
4	A pengesor felső helyzet rugós tartója
5	Rugós kioldómechanizmus és kompressziós rugó
6	Tárolási támasz
7	Pengeburkolat
8	Kaszakészlet hosszú szálú növényekhez (opcionális extra)
9	Multiconnector tartója

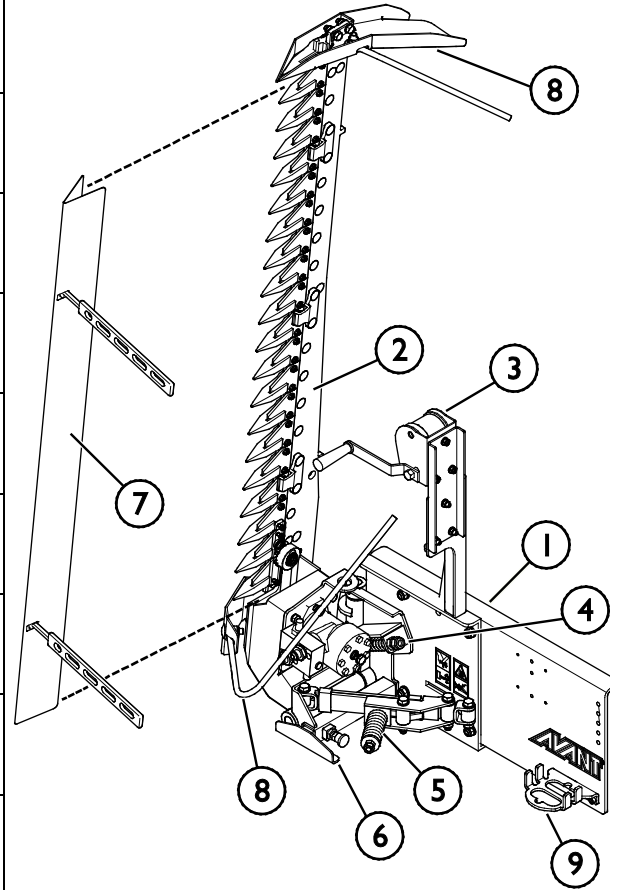

4.4 Emelés

Győződjön meg róla, hogy a munkavégző adapter megfelelően biztosítva van az emelés alatt a véletlen mozgással szemben. Használjon megfelelő fajtájú emelőtartozékokat, például emelőhevedereket, láncokat vagy kampókat. Ne használja az emelőtartozékokat, ha bármilyen sérülés, deformitás vagy más bizonytalan állapot észlelhető rajtuk.

Emelje fel az alternáló kaszát az emelési pont használatával, amely a szomszédos ábrán látható.

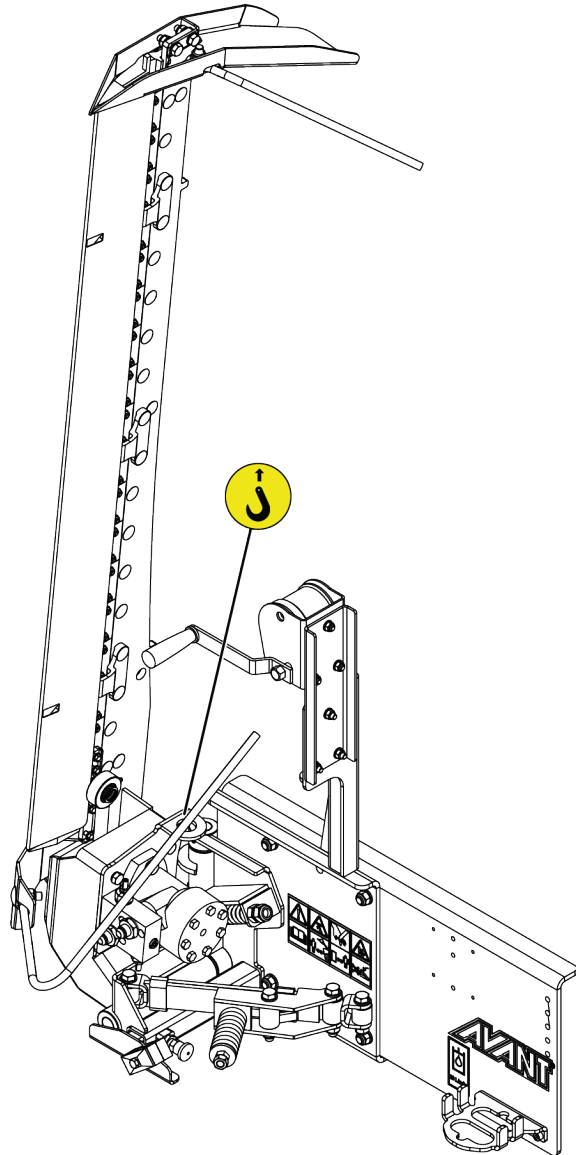

5. A munkavégző adapter csatlakoztatása

A munkavégző adapter rakodógéphez történő csatlakoztatása gyors és egyszerű, de körültekintően kell elvégezni. A munkavégző adapter a rakodógémre van felszerelve a rakodógémen lévő gyorscsatlakozós lemez és a munkavégző adapteren lévő ellendarab használatával.

Ha a munkavégző adapter nincs reteszelve a rakodógépen, akkor leeshet a rakodógépről és veszélyes helyzetet hozhat létre. Soha ne vezesse úgy a rakodógépet, vagy ne emelje fel a rakodógémet se, ha a munkavégző adaptert nem reteszelték teljesen. A veszélyes helyzetek megelőzése érdekében mindig tartsa be a lentebb látható csatlakoztatási eljárást. Ne feledkezzen meg a jelen kézikönyvben szereplő biztonsági előírásokról sem.



**FIGYEL-
MEZTETÉS**

Zúzóveszély - Győződjön meg arról, hogy a be nem reteszelt munkavégző adapter nem fog mozogni és nem fog lezuhanni. Ne maradjon a munkavégző adapter és a rakodógép közötti területen. A munkavégző adaptert csak sík területen szerelje fel.

Soha ne mozgasson és ne emeljen olyan munkavégző adaptert, amely nem lett bereteszelve.

Avant gyorscsatlakozó rendszer:

1. lépés:

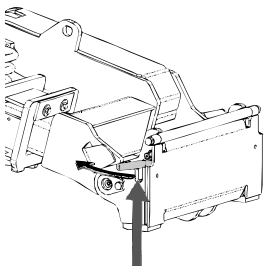

- Emelje fel a rakodógép gyorscsatlakozós lemezének rögzítőcsapjait és fordítsa vissza azokat, bele a nyílásba úgy, hogy a felső helyzetben reteszelődjenek.
- Ha az Ön rakodógépe hidraulikus adapterreteszelő rendszerrel van felszerelve, nézze meg a kiegészítő utasításokat a reteszelő rendszer használatáról a rakodógép kezelési kézikönyvében.
- Győződjön meg arról, hogy a hidraulikus tömlők és az elektromos kábelkötegek úgy vannak elhelyezve, hogy nem kerülhetnek be a rakodógép adaptercsatlakozó lemeze és a munkavégző adapter közé, illetve nem nyomódnak össze és nem dörzsölődnek éles szélékhez.

2. lépés:

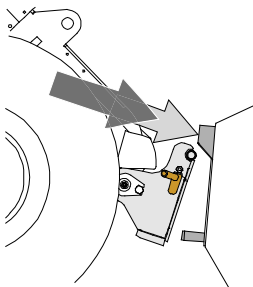

- Fordítsa el a gyorscsatlakozó lemezt hidraulikusan egy ferdén előre álló helyzetbe.
- Vezesse rá a rakodógépet a munkavégző adapterre. Ha az Ön rakodógépe teleszkópos gémmel van felszerelve, akkor azt használhatja.
- Igazítsa össze a rakodógép gyorscsatlakozó lemezének felső csapjait úgy, hogy azok a munkavégző adapter adott tartóelemei alatt legyenek.

3. lépés:

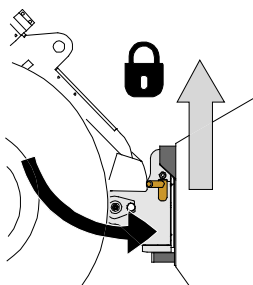

- Kissé emelje meg a gémet – húzza hátra a gémvézérlő kart, hogy épp csak elemelje a munkavégző adaptert a talajról.
- Fordítsa el a gémvézérlő kart balra, hogy a rakodógép gyorscsatlakozó lemezének alsó részét ráfordítsa a munkavégző adapterre.
- Reteszelve a rögzítőcsapokat kézzel vagy reteszelve a hidraulikus reteszelést.
- **Mindig ellenőrizze mindkét rögzítőcsap reteszelődsét.**



**FIGYEL-
MEZTETÉS**

Zúzódásveszély - Kerülje el a munkavégző adapter felborulását. A be nem reteszelt munkavégző adapter túlzott döntése vagy emelése növeli a munkavégző adapter felborulásának kockázatát. Ne használja a rögzítőcsapok automatikus reteszelését, ha a munkavégző adapter a talajtól egy méternél magasabbra van felemelve. Ha a rögzítőcsapok nem térnek vissza a normál helyzetükbe a döntéskor, akkor ne döntse és ne emelje tovább a munkavégző adaptert. Engedje le a munkavégző adaptert a talajra és kézzel rögzítse a reteszelését.



**FIGYEL-
MEZTETÉS**

Leeső tárgyak veszélye - Akadályozza meg a munkavégző adapter leejtését.

Az olyan munkavégző adapter, amely a rakodógépre nem reteszelődtött teljesen, az ráeshet a gépre vagy a kezelő irányába, vagy haladás közben beeshet a rakodógép alá, ezzel a rakodógép uralmának elvesztését okozva. Soha ne mozgasson és ne emeljen olyan munkavégző adaptert, amely nem lett bereteszelve. A munkavégző adapter mozgatása vagy emelése előtt győződjön meg arról, hogy a rögzítőcsapok az alsó helyzetben vannak és mindkét oldalon áthaladnak a munkavégző adapteren lévő rögzítőkön.

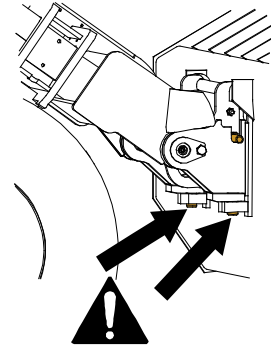

**FIGYEL-
MEZTETÉS**

Ellenőrizze le, hogy a rakodógép kompatibilis a munkavégző adapterrel. A munkavégző adapter nem lehet esetlegesen túlterhelve, a rakodógép stabilitását és a rakodógép irányítórendszereinek kompatibilitását a munkavégző adapter mechanikai kompatibilitásán felül szintén biztosítani kell. Ha a munkavégző adaptert olyan rakodógéppel használja, amely nem illik össze az Ön használni kívánt munkavégző adapter modelljével, számolnia kell veszélyekkel, beleértve a felborulást, a munkavégző adapter túlterhelés miatti károsodását, és a munkavégző adapter valamint részeinek irányíthatatlan mozgásaiból eredő kockázatot. Ha az Ön rakodógépe nem szerepel az 1. táblázat felsorolásában (7. oldal), akkor ennek a munkavégző adapternek a használata előtt kérdezzen rá Avant forgalmazójánál.

5.1 Hidraulikatömlők csatlakoztatása és lecsatlakoztatása

Az Avant rakodógépeken a hidraulikatömlők csatlakoztatása a multiconnector rendszer használatával történik. Ha az Ön rakodógépe a szokványos gyorscsatlakozókkal felszerelt Avant 300-700 sorozat régebbi modellje, és át akar térni a multiconnector rendszerre, akkor lépjen kapcsolatba Avant forgalmazóval vagy szervizponttal az útmutatásokért és a telepítési szervizmunkákért.



**FIGYEL-
MEZTETÉS**

A munkavégző adapter mozgásának, és a hidraulikaolaj kilövellésének veszélye - Soha ne csatlakoztasson vagy csatlakoztasson le gyorscsatlakozókat vagy egyéb hidraulikus komponenseket, miközben a segédhidraulika vezérlőkarja reteszelve van rá vagy ha a rendszer nyomás alatt áll. Ha a hidraulikus csatlakozásokat csatlakoztatják vagy szétcsatlakoztatják, miközben a rendszer nyomás alatt áll, az a munkavégző adapter nem szándékos mozgásait, vagy a nagynyomású folyadék kilövellését okozhatja, ami súlyos sérüléseket vagy égéseket okozhat. A hidraulika szétcsatlakoztatása előtt kövesse a biztonságos megállás eljárását.

ÉRTESÍTÉS

Tartson minden szerelvényt a lehető legtisztábban; használja a védősapkákat mindkét munkavégző adapteren és a rakodógépen is. Szennyeződés, jég stb. a szerelvények használatát jelentősen megnehezíti. Soha ne hagyja a tömlőket a talajra lógva; tegye a csatlakozókat a munkavégző adapteren lévő tartóra.

A multiconnector rendszer csatlakoztatása:

1. A munkavégző adapter csatlakozójának illesztőcsapjait igazítsa egy vonalba a rakodógép csatlakozójának megfelelő furataival. A multiconnector nem kapcsolódik össze, ha a munkavégző adapter csatlakozója fejjel lefelé van.
2. Csatlakoztassa és rögzítse a multiconnectort a karnak a rakodógép felé történő fordításával.

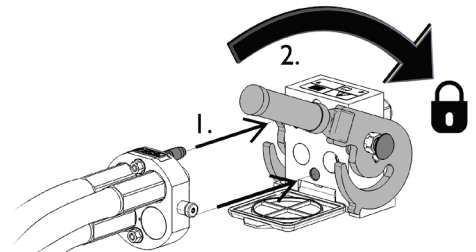

A karnak könnyedén kell mozognia egészen annak rögzítési pozíciójáig. Ha a kar nem csúszik zökkenőmentesen, akkor ellenőrizze a csatlakozó beigazítását és helyzetét, valamint tisztítsa meg a csatlakozókat. Állítsa le a rakodógépet is és engedje ki a maradék hidraulikanyomást.

A multiconnector rendszer szétcsatlakoztatása:

Szétcsatlakoztatás előtt tegye le a munkavégző adaptert szilárd és sík felületre.

1. Kapcsolja ki a rakodógép segédhidraulikáját.
2. Miközben nyomja a kireteszelő gombot, fordítsa el a kart a csatlakozó lecsatlakoztatásához.
3. A művelet befejezése után tegye a multiconnectort a munkavégző adapteren lévő tartójára.

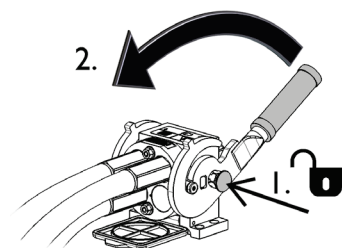

Hidraulikatömlők szétcsatlakoztatása:

A szerelvények szétcsatlakoztatása előtt engedje le a munkavégző adaptert biztonságos helyzetbe egy szilárd és sík területen. Kapcsolja a segédhidraulika vezérlőkarját a semleges állásába.

ÉRTESÍTÉS

A munkavégző adapter szétcsatlakoztatásakor mindig csatlakoztassa szét a hidraulikus csatlakozókat, mielőtt kireteszelné a gyorscsatlakozós lemezt, hogy ezzel megakadályozza a tömlősérülést és az olaj kiömlését. Szerelje vissza a védősapkákat a szerelvényekre, hogy megakadályozza a szennyeződések hidraulikarendszerbe jutását.

A maradvány hidraulikus nyomás leeresztése:

Amennyiben maradvány nyomás marad a munkavégző adapter hidraulikus rendszerében, gyakran előfordul, hogy szétkapcsolhatók a hidraulikus csatlakozások, de lehet, hogy a legközelebbi alkalommal nehezen lehet csatlakoztatni őket. Ha a szerelvények nem csatlakoznak, akkor le kell eresztetni a maradvány nyomást a rakodógép segédhidraulika-vezérlőkarjának elfordításával, a motor kikapcsolt állapotában. Ahhoz, hogy megbizonyosodjon róla, hogy nincs maradvány nyomás a munkavégző adapter hidraulikus rendszerében, akkor a csatlakozások szétcsatlakoztatása előtt állítsa le a rakodógép motorját és mozgassa a rakodógép segédhidraulika-vezérlőkarját előre-hátra.

5.2 Elektromos csatlakozás

Az alternáló kasza felszerelhető elektromos működtetőelemmel, amely felváltja a pengesor leengedésének kézi csörlőjét. Az kaszapenge emelése / leengedése a munkavégző adapterhez kapott standard elektromos vezetékköteggel, vagy az Opticontrol[®] rendszerrel (rakodógépek opcionális felszerelése), vagy az adaptervezérlő kapcsoló-csomagjával (rakodógép opcionális felszerelése) irányítható.

5.2.1 A munkavégző adapter elektromos vezetékkötegének csatlakoztatása a rakodógépre

Három módja van az elektromos csatlakozó csatlakoztatásának, a rakodógépre felszerelt berendezéstől és a munkavégző adattertől függően. Ezeket az opciókat az alábbiakban felsoroljuk és részletesen ismertetjük.

1. Ha az Ön rakodógépe nincs felszerelve az Opticontrol[®] vagy az adaptervezérlő kapcsoló-csomaggal:

Használja a különálló vezetékkészletet a kapcsolóval, amelyet a munkavégző adapterrel együtt szállítottak. Ezt a vezetéket csatlakoztassa a rakodógép vezetőülése közelében lévő 12 V-os elektromos aljzathoz és a munkavégző adapter elektromos dugaszához.

1. Az elektromos dugasz a rakodógép vezetőülése közelében lévő 12 V-os elektromos aljzathoz csatlakozik.

A rakodógép áramkimenetére vonatkozóan további információk a rakodógép kezelési kézikönyvében találhatóak.

2. Vezérlőkapcsoló

Válassza ki a fülkében a kapcsoló helyét úgy, hogy könnyen hozzáférhető legyen de ne használják véletlenül.

3. Csatlakoztassa a munkavégző adapter elektromos dugaszára.

Ha a munkavégző adapter olyan elektromos dugasszal van felszerelve, amely a munkavégző adapter multiconnectorára van integrálva, akkor válassza le az elektromos vezetéket a multiconnectorról.

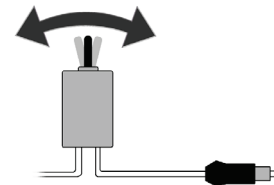

Vezetékköteg A35538

2. Ha az Ön rakodógépe

- fel van szerelve az Opticontrol® rendszerrel vagy
- az adaptervezérlő kapcsoló-csomaggal, és a rakodógépet 2016 **után** gyártották:

Ha a rakodógép fel van szerelve a munkavégző adapter vezérlő kapcsoló-csomagjával és a multiconnectorba integrált elektromos aljzattal, akkor a munkavégző adapter elektromos vezetékkötege csatlakoztatva van, amikor a multiconnector össze van kapcsolva. Mindkét multiconnector tisztítsa meg, mielőtt a multiconnector csatlakoztatná.

Ebben az esetben nincs szükség a különálló A35538 vezetékkötegre.

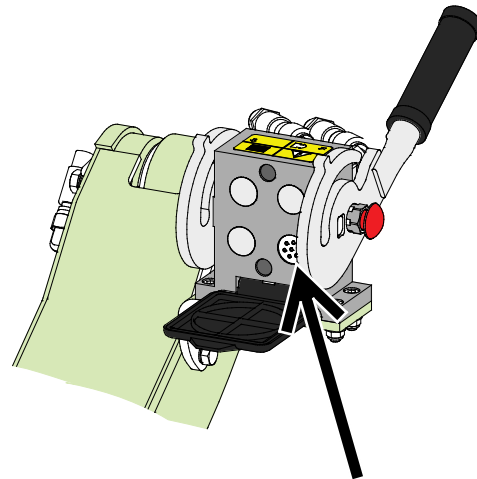

Opticontrol®, vagy adaptervezérlő kapcsoló-csomag, 2016-ban vagy később gyártott rakodógép

3. Ha az Ön rakodógépe

- fel van szerelve az adaptervezérlő kapcsoló-csomaggal, és a rakodógépet 2016 **előtt** gyártották:

Ha van egy elektromos aljzat a rakodógép multiconnectorának közelében, akkor húzza ki az elektromos dugaszt a multiconnectorból és csatlakoztassa a rakodógép elektromos aljzatába.

Ebben az esetben nincs szükség a különálló A35538 vezetékkötegre.

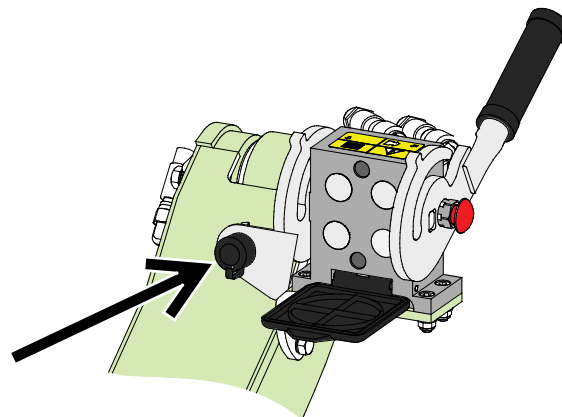

Adaptervezérlő kapcsoló-csomag, 2015-ben vagy korábban gyártott rakodógép

ÉRTESÍTÉS

Győződjön meg arról, hogy a vezetékek nem fognak beszorulni, összenyomódni vagy megnyúlni, amikor majd a berendezés mozog.

A rakodógéphez kapható adaptervezérlő kapcsolócsomag segítségével az adaptervezérlő kapcsolók könnyen hozzáférhetők a géuvezérlő kar végén.

A rakodógép áramkimenetére vonatkozóan további információk a rakodógép kezelési kézikönyvében található.

5.3 A munkavégző adapter szétkapcsolása és tárolása



**FIGYEL-
MEZTETÉS**

Vágásos sérülés veszélye - Mindig tartsa felhelyezve a pengeburkolatot, amikor a munkavégző adapter nincs használatban. Az éles pengék súlyos vágásos sérüléseket okozhatnak. A munkavégző adapter kezelésekor viseljen munkavédelmi kesztyűt.

Csatlakoztassa le és tárolja a munkavégző adaptert sík talajon. A munkavégző adapter tárolására az a legjobb hely, ahol védve van a közvetlen napfénytől, esőtől és a szélsőséges hőmérsékletektől.

- Kerülje azt, hogy a munkavégző adapter közvetlenül a talajon fekvődjön. Tegye például fahasábokra vagy raklapra.
- Tegye a multiconnectort a tartójára, ahogy az alábbi ábrán a nyíl jelzi. Soha ne hagyja a hidraulikacsatlakozót a talajon.
- Ellenőrizze le, hogy a munkavégző adapter biztosítva van a tárolás alatti minden mozgással szemben.
- Soha ne másszon fel a munkavégző adapterre.

ÉRTESÍTÉS

Kerülje azt, hogy a munkavégző adapter hosszabb ideig közvetlenül a talajon tárolják, hogy elkerüljék a korrózió miatti károsodást. Hosszú ideig tartó tárolás előtt tisztítsa meg és szervizelje le a munkavégző adaptert, ahogy a 7 fejezetben látható.

Helyes tárolási helyzet:

A kasza elején van egy támasztóállvány (1), amelyet ki kell nyújtani, hogy megakadályozza a kasza előre borulását.

A kasza szétkapcsolása:

1. Válasszon ki egy sík és szilárd tárolási helyet, amely meg tudja támasztani a kaszát, hogy függőleges helyzetben álljon.
2. A biztonságos megállást követve állítsa meg a munkavégző adaptert. Válassza szét a multiconnectort, és tegye a tárolójára (a szomszédos ábrán nyíl jelzi).
3. Helyezzen fel pengeburkolatot.
4. Fordítsa fel a pengesort a tartórugó felé.
5. Nyújtsa ki és reteszelve a támasztóállványt a szomszédos ábrán látható módon.
6. Teljesen engedje le a munkavégző adaptert függőleges helyzetben és reteszelve a rögzítőcsapokat. Óvatosan billentse meg a gyorscsatoló lemezt és manőverezzen távolabb a rakodógéppel.

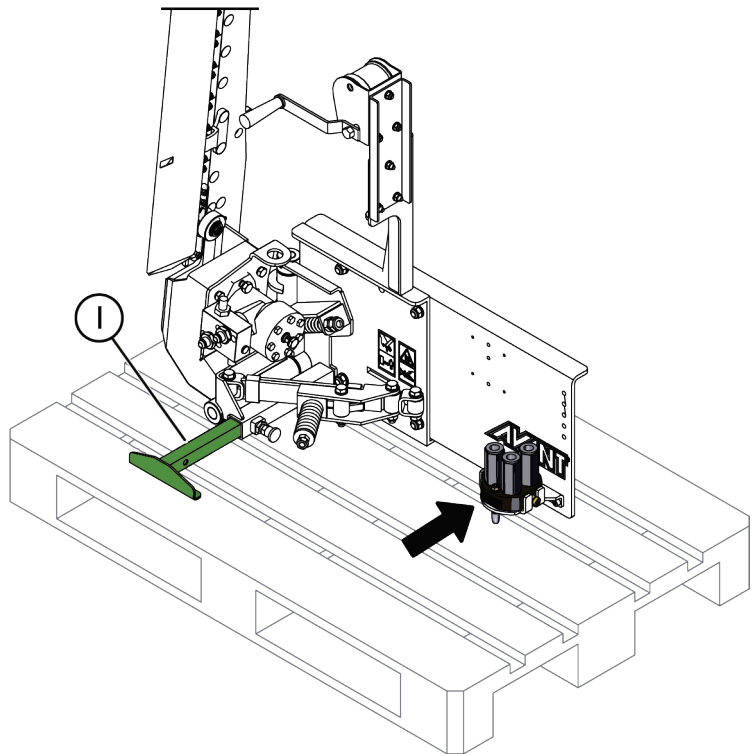

Rakodógép, amely nincs felszerelve teleszkópos gémmel:

Ha a rakodógép nincs felszerelve teleszkópos gémmel, és a kaszát közvetlenül a talajon tárolják, a rakodógép esetleg nem éri el a kasza gyorscsatoló lemezének konzoljait. Ebben az esetben egy különálló emelőt lehet használni, vagy a kaszát kézzel kissé meg lehet billenteni, a pengesorát távol tartva, hogy a gyorscsatoló konzolok a rakodógép csatolólemeze fölé álljanak be. Mielőtt a kasza kezelését kézzel végezné, vezesse a rakodógépet a kasza gyorscsatoló lemezéhez a lehető legközelebb, és billentse előre a rakodógép adaptercsatoló lemezét, hogy minimális kézi billentésre legyen szükség.

Pengeburkolat:

A pengeburkolat védi a munkavégző adaptert és bármelyik személyt is, aki a munkavégző adapter közelében van. Használat után mindig helyezze fel a pengeburkolatot és ne távolítsa el addig, amíg a munkát nem kezdi meg. Rögzítse a pengeburkolatot gumihevederekkel, ahogy azt a szomszédos ábrán a nyilak mutatják.

Tárolás előtt tisztítsa meg a pengét. Ha a tárolás hosszabb időre történik, hagyja megszáradni a pengét a burkolat felhelyezése előtt.

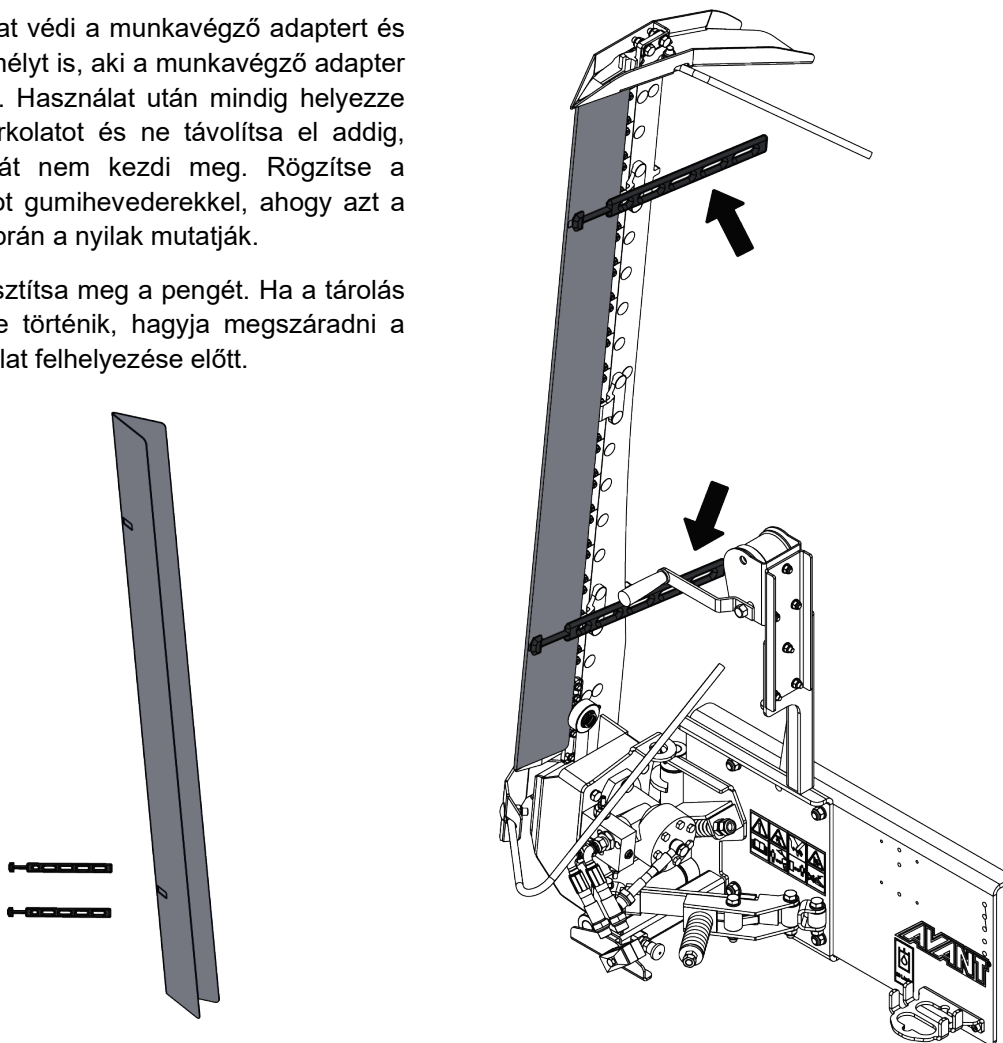

6. Használati útmutató

Mielőtt megkezdene a munkát, még egyszer ellenőrizze a munkavégző adaptert és az üzemeltetési környezetet, valamint azt, hogy minden akadályt eltávolítottak az üzemeltetési területről. A berendezés biztonságának és legjobb teljesítményének biztosítása érdekében a berendezést és az üzemeltetési környezetet gyorsan vizsgálja meg a használat előtt.

ÉRTESÍTÉS

A túl nagy üzemeltetési sebesség károsíthatja a munkavégző adaptert. Soha ne üzemeltesse a munkavégző adaptert a rakodógép 2 szivattyús beállításával. Lásd a jelen kézikönyvben található utasításokat, a helyes üzemeltetési sebességre vonatkozóan.

Nyílt és biztonságos területen gyakorolja a munkavégző adapter és kezelőszerveinek használatát. Ha Ön gyakorlatlan a rakodógép használatát illetően, akkor javasoljuk, hogy munkavégző adapterek nélkül gyakorolja a használatát.



**FIGYEL-
MEZTETÉS**

Óvakodjon az éles és erős pengesortól. Mielőtt megközelítené a munkavégző adaptert, győződjön meg arról, hogy a pengék nem mozognak.

- Csak azt követően indítsa el a kaszát, ha munkavégzési helyzetbe állt és a munka megkezdhető.
- Mindig állítsa meg a munkavégző adaptert, mielőtt elhagyná a vezetőülést, és tartson biztonságos távolságot másoktól.

Kövesse a biztonságos megállás eljárást, amikor muszáj közel menni a pengékhez, vagy amikor a pengesort kezeli, vagyis tisztításakor, magasságbeállításakor vagy a munkavégző adapter szétkapcsolásakor.

- Mindig helyezze fel a pengeburkolatot, amikor nem használja a munkavégző adaptert

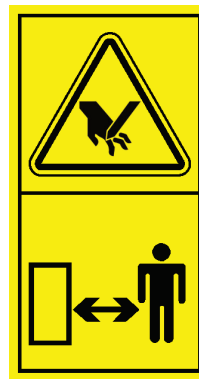



**FIGYEL-
MEZTETÉS**

Ütközésveszély - Ellenőrizze az üzemeltetési területet a berendezés használata előtt. Ha akadálnak ütközik, a gép hirtelen és váratlanul megállhat, ami ütközés miatti fej- és testsérüléseket okozhat, a penge rugós kioldórendszerétől vagy egyéb biztonsági rendszerektől függetlenül.

- Vezessen lassan és állandóan figyeljen oda az üzemeltetési területre.
- Győződjön meg arról, hogy nincsenek rejtett akadályok, amelyek ütközést vagy felszerelés-károsodást okozhatnának.
- Előzetesen láthatóan jelöljön meg minden lehetséges akadályt a célszerű mértékig, hogy elkerülhesse az ütközéseket.
- Csak jól megvilágított területeken üzemeltesse a berendezést vagy győződjön meg arról, hogy a rakodógép elegendő világítással rendelkezik.
- A rugóterhelésű penge csak előre irányba haladáskor javítja a biztonságot - tolatáskor rendkívül lassan haladjon.
- **Mindig használja a biztonsági övet.**



**FIGYEL-
MEZTETÉS**

Ütközésveszély - Biztosítsa a jó kilátást. Soha ne emelje fel ezt a munkavégző adaptert olyan magasságba, ahol a vezető helyéről akadályozza a kilátást. Biztosítsa az akadálytalan kilátást minden irányba. Minden ablakot tartson tisztán és szennyeződéstől, jégtől, hótól stb. mentesen.

6.1 Használat előtti ellenőrzések

- Bizonyosodjon meg arról, hogy a penge a helyén van. Ne használja a munkavégző adaptert, ha a pengeburkolat nem áll rendelkezésre.
- Ellenőrizze le, hogy minden akadályt eltávolított a munkavégzési területről vagy láthatóan megjelölte azokat az üzemeltetést megelőzően, beleértve a rejtetteket is.
- Mielőtt megkezdene a munkát, győződjön meg arról, hogy a penge és annak rugós kioldórendszere teljesen munkavégzésre alkalmas állapotban van és nem ütközik semmilyen akadályba. Minden rugónak szilárdan kell rögzülnie és a pengének vissza kell tudni billenni.
- Biztosítsa, hogy a közelben álló személyek biztonságos távolságban legyenek a berendezés üzemeltetésekor. Senkinek ne hagyja, hogy belépjen a gép veszélyzónájába, vagy hogy közvetlenül a rakodógép előtt tartózkodjon. Arról is bizonyosodjon meg, hogy biztonságos-e a tolatás a rakodógéppel. Soha ne feltételezze, hogy a körülálló személyek továbbra is ott maradnak, ahol Ön utoljára látta őket. Különösen a gyermekeket vonzza a mozgó berendezés.
- Ellenőrizze a munkavégző adapter és a rakodógép általános állapotát, és ellenőrizze, van-e hidraulikaolaj-szivárgás. Végezze el a rakodógép napi ellenőrzéseit, lásd a rakodógép kezelési kézikönyvét. A munkavégző adaptert tilos használni, ha hiba van a rakodógép vagy a munkavégző adapter hidraulikus rendszerében. Karbantartási útmutatásokért lásd a következő fejezetet: 7.
- Csak akkor üzemeltesse a munkavégző adaptert és a rakodógép kezelőszerveit, amikor a vezetőülésben ül. Biztosítsa, hogy a rakodógép és a munkavégző adapter használata biztonságosan és rendeltetésszerűen történjen. Ne hagyja, hogy gyermek kezelje a berendezést.
- Ne feledkezzen meg a biztonságos munkavégzési módszerekről és feleslegesen ne hagyja el a vezetőülést.

6.2 Kezelő minősítése

Bárminek, aki használni szeretné a munkavégző adaptert, meg kell felelnie az alábbiaknak:

- Ismernie kell a munkavégző adapter rendeltetésszerű használatát.
- Ismernie kell, hogyan használja a rakodógépet biztonságosan, a különböző üzemeltetési körülmények mellett.
- Mindig olvassa el és tartsa be a munkavégző adapter használatára vonatkozó utasításokat a jelen kezelési kézikönyvben.
- Ezt a kézikönyvet és a rakodógép kezelési kézikönyvét tartsa kéznél.
- Biztosítsa, hogy a rakodógép és a munkavégző adapter használata biztonságosan és rendeltetésszerűen történjen.
- Soha ne hagyja, hogy gyermekek üzemeltessék a berendezést.
- Soha ne üzemeltesse a rakodógépet vagy a munkavégző adaptereket, miközben alkohol, drogok, vagy olyan gyógyszerek hatása alatt áll, amelyek befolyásolhatják az ítélőképességet vagy álmodást okoznak, vagy ha Ön orvosilag egyéb módon nem alkalmas a berendezés működtetésére.
- Használat előtt végezzen el minden, a munkaadó által esetleg megkövetelt kötelező képzést.
- Ha törvény előírja, a felszerelés közúton történő üzemeltetésénél legyen érvényes vezetői engedélye.

6.3 Biztonsági távolság



**FIGYEL-
MEZTETÉS**

Kirepülő tárgyak veszélye - Másokat tartson távol. Ne feledkezzen meg arról, hogy a munkavégző adapter nagy sebességgel kirepíthet köveket, sódert vagy egyéb, a területen található tárgyakat. Mindig tartsa be a legalább 2 méter biztonsági távolságot más személyektől.



A munkavégző adaptertől a minimális biztonsági távolság a géptől számított 2 méter. Ne engedje, hogy a közelben álló személyek a munkavégző adapterhez az attól számított 2 méteren belülre kerüljenek. Ha mások a biztonsági távolságon belülre kerülnek, akkor állítsa meg a munkavégző adaptert.

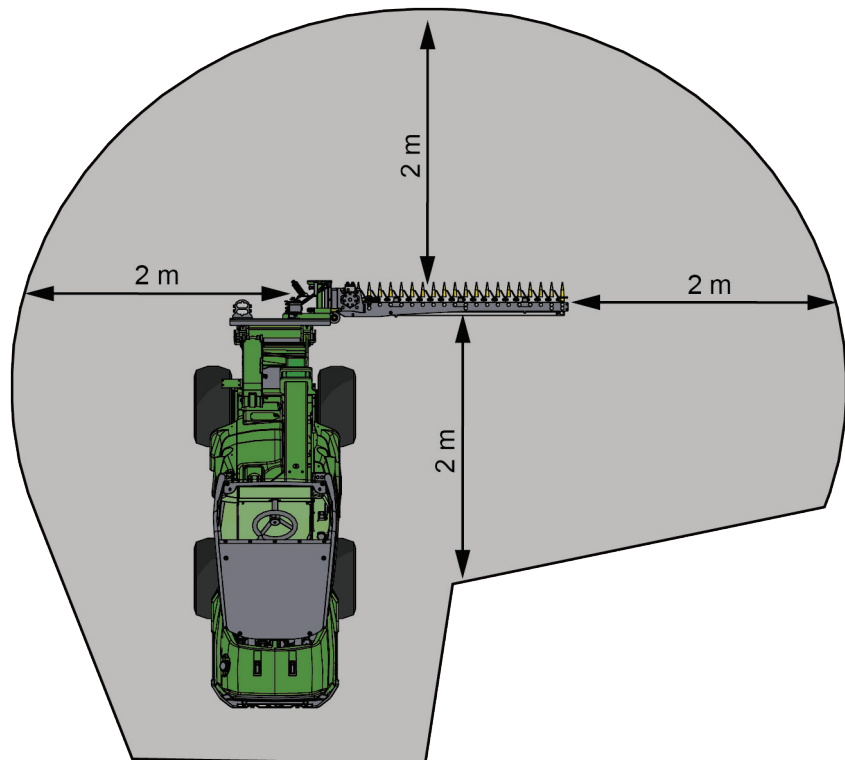

6.4 A pengesor üzemeltetési helyzetbe állítása

A pengesor üzemeltetési helyzete:

1. Állítsa a pengét munkavégzési helyzetbe, ahogy a szomszédos ábrán látható. A pengesor leengedéséhez használja a kézi csörlőt vagy az elektromos működtetőelemet, lásd 31. oldal. A következő oldal mutatja a penge kinyúlását a különböző helyzetekben: . oldal.
2. A pengesort a talajfelszínhez közelre kell beállítani, de nem támaszkodhat teljesen a talajon. Az emelőkábelnek a kasza használatakor csatlakoztatva és megfeszítve kell lennie.
3. A pengesor üzemeltetési helyzetbe állítása után távolítsa el a pengeburkolatot.
4. Indítsa el az alternáló kaszát.

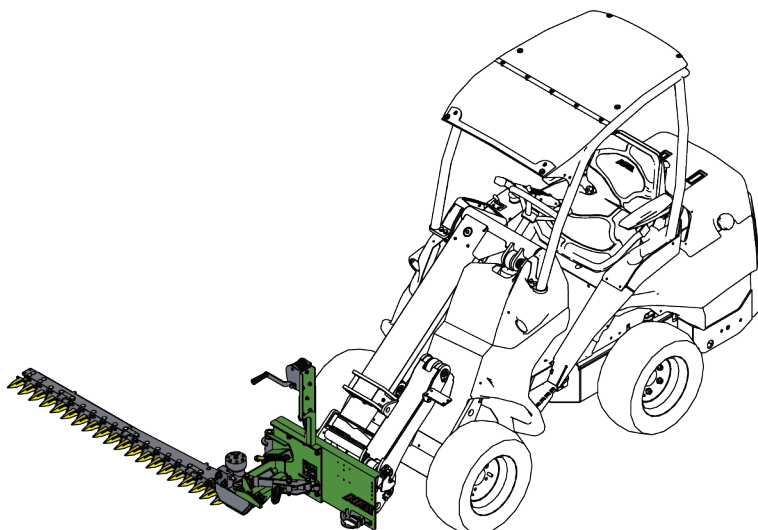

A kézi csörlő használata

Mielőtt kezelné a kézi csörlőt, a biztonságos megállási eljárást követve állítsa meg a munkavégző adaptert. Engedje le a pengesort (1) irányított mozgatóval, leengedés közben mindvégig tartsa a csörlő fogantyúját (2).

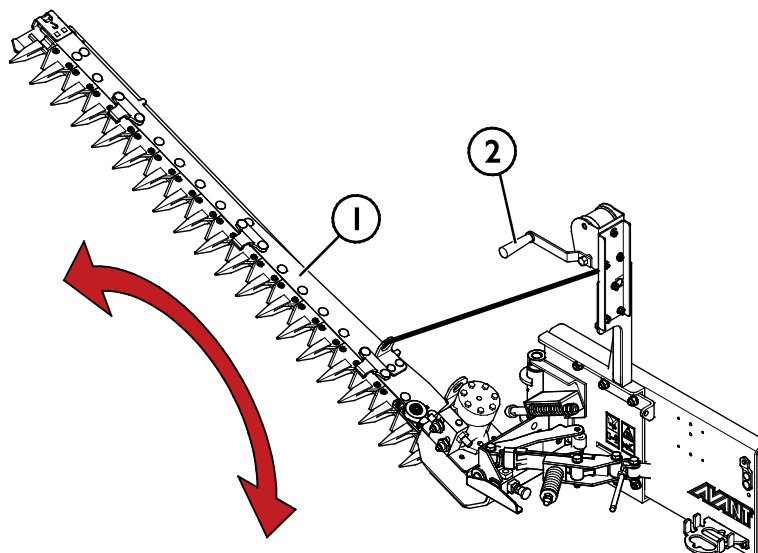

Az elektromos pengeleengedés használata

Amikor az elektromos pengesor-leengedést használja, a működtetőelemet a munkavégző adapter vezérlő kapcsoló-csomagjának 2. számú kapcsolójával, vagy a munkavégző adapterrel együtt szállított 2 utas kapcsolóval irányítja.

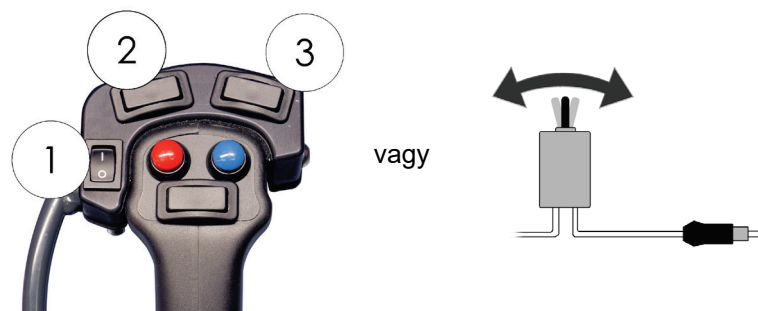

Az elektromos pengesor-leengedés használata Opticontrol® rendszerrel



Amikor a rakodógép fel van szerelve az opcionális Opticontrol® rendszerrel, akkor győződjön meg arról, hogy az Opticontrol® üzemmód kapcsolója ki van kapcsolva. Irányítsa a pengeleengedés működtetőelemét a 2. számú kapcsolóval.

6.5 A kasza üzemeltetése

A rakodógép és munkavégző adapterének kezelőszerveit óvatosan és rángatásmentesen kezelje. A rakodógép legjobb stabilitásának érdekében mindig kerülje az éles kanyarodást, valamint a hirtelen sebesség- és irányváltoztatást, amikor a kaszát használja.



VIGYÁZAT

Kirepülő részek miatti veszély - Kerülje a munkavégző adapter nagy sebességen történő üzemeltetését. Ha túl nagy sebességgel üzemelteti a munkavégző adaptert, az nagy rezgést, zajt okozhat, vagy részek repülhetnek ki a munkavégző adapterből, vagy kárt okozhat, ami személyi sérüléshez vezethet. Lásd ebben a kézikönyvben a javasolt bemeneti áramot.

A kasza elindítása:

A kasza elindítását a rakodógép segédhidraulika-vezérlőkarjának a reteszelődesi helyzet felé történő elfordításával végezzük. A rakodógépmotor helyes működtetési fordulatszámja az üzemeltetési körülményektől és a haladási sebességtől függ. A kasza akkor is tud vágni, amikor lassan halad, de a legjobb eredmény érdekében a rakodógépnek körülbelül 20-30 l/min hidraulika-olajáramot kell létrehoznia. Jellemzően ez akkor jön létre, amikor a rakodógép motorja körülbelül a maximális fordulatszám felével működik, egy hidraulikaszivattyút használva. Mindig a rakodógép kezelési kézikönyvében ellenőrizze le a rakodógép hidraulikaolaj-teljesítményét.

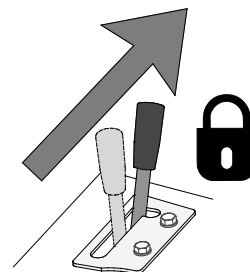

ÉRTESÍTÉS

Üzemeltetés közben soha ne lépje túl a maximális hidraulika-olajáramot. Tartsa az olajáramot a javasolt felső és alsó határértékek között.

Működtetés közben:

Különös odafigyelésre van szükség lejtős terepen és lejtőkön történő működtetéskor. Figyeljen oda a lyukakra, bukkánókra, kövekre és egyéb lehetséges rejtett akadályokra, amelyeket alig lehet látni. Egyenetlen terepen a rakodógép felborulhat. Lejtőkön alacsony sebességet alkalmazzon és kerülje a hirtelen sebesség- vagy irányváltoztatásokat. Az oldalra billenés elkerülése érdekében próbáljon meg egyenesen felfelé vagy lefelé haladni a domboldalon, nem pedig keresztben. Ha a rakodógép megáll egy meredek lejtőn felfelé haladásakor, akkor először állítsa le a munkavégző adaptert, utána tolasson egy keveset. A rakodógép keretének csuklóját tartsa a lehető legeggyenesebben. Legyen óvatos, amikor árkok vagy töltések mellett dolgozik, mivel a gép megcsúszhat vagy felborulhat, ha egy partfal beomlik. Lejtős terepen ne emelje fel magasra a munkavégző adaptert.

6.6 A penge rugós kioldórendszere

A munkavégző adapter és a kezelő védelme érdekében a pengesor visszarusgózik, ha akadálnak ütközik. A rendszer nem védi meg a kaszát vagy annak pengéit a túlterheléstől, és a munkavégző adapter megsérülhet a kioldórendszerrel függetlenül.

A rugós kioldórendszernek úgy kell működni, hogy lehetővé tegye a pengesor visszabilenését, amikor a pengesor hegyére mérsékelt erő hat.

Amikor a rugós kioldórendszer lehetővé teszi a pengesor visszabilenését, akkor azonnal állítsa le a rakodógépet és a munkavégző adaptert is. A pengesor visszafordítható az üzemeltetési helyzetébe a rakodógép működtetésével, vagy kézzel.

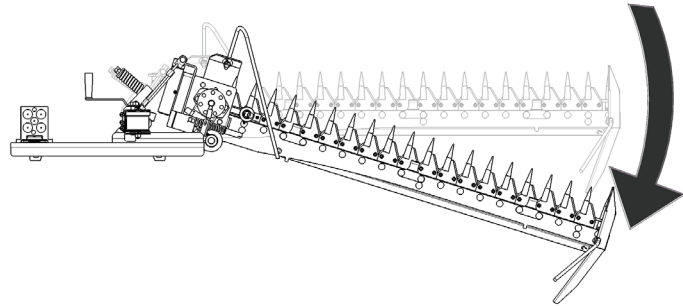

Ne feledkezzen meg a biztonságos megállás betartásáról, mielőtt a pengék közelébe menne. Lásd a 12. oldalt.



**FIGYEL-
MEZTETÉS**

Sérülések veszélye a hirtelen megállás miatt - Lassan vezessen és mindig álljon készenlétben az esetleges akadályok miatt. A kezelő biztonsága érdekében a tolólap biztonsági mechanizmussal van felszerelve, hogy csökkentse a gép hirtelen megállásának kockázatát és az abból következő sérülések lehetőségét. De a biztonsági funkciók megléte nem helyettesíti a kezelő felelősségét. A biztonság szempontjából alapvető fontosságú a körültekintő és óvatos üzemeltetés. Önmagában egyik biztonsági funkció sem garantálja a munkavégző adapter biztonságos üzemelését. A biztonsági funkciók teljesítménye bizonyos körülmények mellett romolhat, például szennyeződés vagy jég a mechanizmusban, illetve akkor, ha tolatnak a rakodógéppel. Mindig használja a biztonsági övet.



**FIGYEL-
MEZTETÉS**

Soha ne módosítsa a munkavégző adaptert - Tartsa jó állapotban a biztonsági rendszereket. Csak akkor használja a kaszát, ha a pengesor a normális merőleges üzemeltetési helyzetében van, és azt a rugós kioldómechanizmus a munkavégzési helyzetében tartja. A pengének a haladási irányra merőleges helyzetben kell lennie. Rendszeresen ellenőrizze a rugós kioldórendszer működését. Ha teljesen blokkolja valami a kioldórendszert, azzal a kezelő ki van téve a rakodógép hirtelen megállása miatti veszélyeknek. Győződjön meg arról, hogy a rendszer megfelelő működési állapotban van.

Ha a rendszer nem a kívánt módon működik, és a pengesort túl könnyen hagyja elfordulni:

- Ellenőrizze a rugó feszítését és szükség esetén állítsa be.
- Tartsa tisztán a rendszert. Kenjen valamennyi olajat a csúszófelületek közé.

Általában a pengének a helyén kell maradnia, ha kézi erővel húzzák.

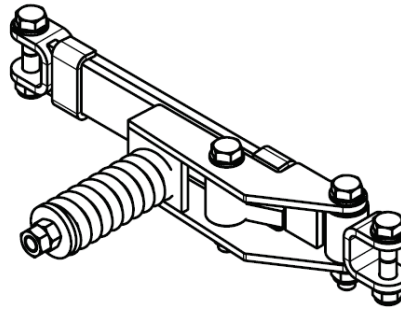

**FIGYEL-
MEZTETÉS**

Tárolt energia veszélye -Legyen óvatos a rugó kezelésekor. Az összenyomott rugó megütheti, ha nem irányított módon ugrik szét. A kioldórendszer rugója kompressziós erő hatása alatt áll. A rendszer vagy rugójának óvatlan kezelése miatt a rugó kirepülhet. Hagyja a helyén a külső rugótartó anyát.

6.7 Eltömődések megelőzése és kitisztítása

A forgási sebesség kellően magas értéken tartása és a nagy igénybevételt jelentő feltételek mellett a haladási sebesség alacsonyan tartása elengedhetetlen az eltömődések megakadályozása szempontjából. Tartsa tisztán a berendezést, hogy az anyag ne ragadjon rá.

Ha eltömődés jelentkezik, azt kézzel, megfelelő szerszámokkal kell kitisztítani. Tartsa be a biztonságos megállási eljárást, mielőtt a kasza közelébe menne.



VESZÉLY

Vágásos sérülés veszélye - Váratlan indulás. Ha a rakodógép segédhidraulikája bekapcsolva maradt, az eltömődés kitisztítása váratlanul elindíthatja a fűnyíró közvetlenül az eltömődés eltávolítása után.

Mindig a biztonságos megállási eljárást követve állítsa meg a rakodógépet, mielőtt a fűnyíró közelébe menne. Soha ne nyúljon a pengesorhoz, ha a kasza vagy annak pengéi megmozdulhatnak.

A balesetek elkerülése érdekében a rakodógép segédhidraulika-vezérlőkarját kapcsolja a semleges állásába, állítsa le a rakodógép motorját és mindig engedje le a maradványnyomást, mielőtt a munkavégző adapter közelébe menne.



VESZÉLY

Súlyos személyi sérülések veszélye - Váratlan elindulás. Annak biztosítása érdekében, hogy a munkavégző adapter ne induljon el váratlanul, a megközelítése előtt csatlakoztassa szét a multiconnectort (vagy a hidraulikus gyorscsatlakozókat).

6.8 Kaszakészlet hosszú szálú növényekhez (opcionális felszerelés)

Ha ismétlődően hosszú szálú növényeket vág, akkor a kasza felszerelhető hosszú szálú növényekhez való kaszakészlettel. A készlet csökkenti a levágott anyag pengesorra tekeredését, és a vágott anyagot elvezeti a még egyenletesebb teljesítményért.

A készlet védi a pengesor végét is, emiatt a készlet felszerelése javasolható mindig, ha a penge gyakran a talajnak ütközhet.

A hosszú szálú növényekhez való kaszakészlet tartalmaz vezető-/csúszólemez-készleteket, amelyek a pengesor két végére vannak felszerelve.

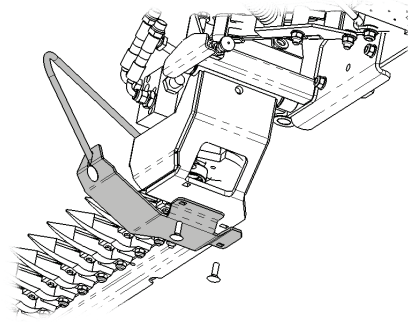

Kaszakészlet hosszú szálú növényekhez, a pengesor alja

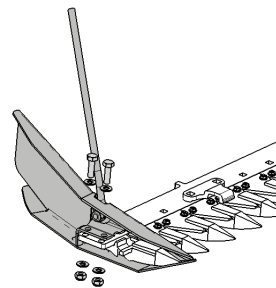

Kaszakészlet hosszú szálú növényekhez, a pengesor csúcsa

6.9 Munkavégzés egyenetlen talajon

Különös odafigyelésre van szükség, amikor a berendezést lejtős terepen és lejtőkön használja. Haladjon lassan, különösen a lejtős, egyenetlen vagy csúszós felületeken, és kerülje a hirtelen sebesség- vagy irányváltásokat. A rakodógép vezérlőkarjait óvatos és rángatásmentes mozdulatokkal kezelje. Ügyeljen az árkokra, a talajban lévő lyukakra és egyéb akadályokra, mivel ha megüt egy akadályt, amiatt a rakodógép felborulhat.

Lejtős területen nem érhető el a maximális emelési kapacitás. Vízszintesen megdöntött terepen a terhet tilos magasra emelni. A rakodógép vázkeretének csuklóját egyenesen kell tartani a nehéz terhek emelésekor. Ha emelés közben a terhet elfordítják, az befolyásolja a rakodógép stabilitását és esetleg a gép felborulásához vezet.

Az oldalra billenés elkerülése érdekében próbáljon meg egyenesen felfelé vagy lefelé haladni a domboldalon, nem pedig keresztben. Kerülje a lejtőn történő indulást és megállást. Különösen legyen figyelmes, amikor irányt vált a lejtőn.

Ha a gumiabroncsok elveszítik a tapadást, állítsa le az alternáló kaszát és lassan folytassa egyenesen lefelé a lejtőn. Legyen óvatos, amikor árkok vagy töltések mellett dolgozik. Ha egy kerék átlép a szikla vagy az árok szélén, vagy ha az út széle leomlik, a rakodógép hirtelen felborulhat.

6.10 Szállítási helyzet

Amikor a rakodógéppel halad, tartsa a munkavégző adaptert a talajtól elemelve, és tartsa a pengesort szállítási helyzetben, ahogy a szomszédos ábrán látható. A munkavégző adapter szállításakor győződjön meg arról, hogy a pengeburkolat fel van szerelve.

A majdnem függőleges helyzetben a penge nekitámaszkodik egy rugóütkezőnek. Ez a pengét stabilan a szállítási helyzetben tartja, ami megakadályozza a penge lengését.

A szállítás alatt is tartsa teljesen behúva a hidraulikus gémet. Biztonsági okokból javasoljuk, hogy a szállítási út idejére csatlakoztassák szét a segédhidraulika-kivezetést.

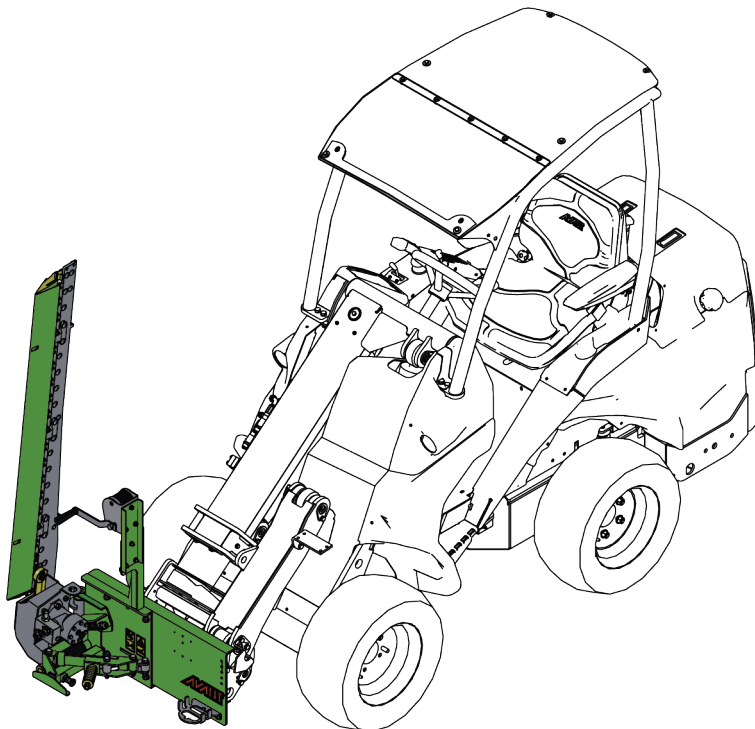

**FIGYEL-
MEZTETÉS**

Vágásos sérülés veszélye - Mindig tartsa felhelyezve a pengeburkolatot, amikor a szállításkor halad. Az éles pengék súlyos vágásos sérüléseket okozhatnak.



VIGYÁZAT

Borulásveszély - Tartsa stabilan a rakodógépet. A munkavégző adaptert mindig a lehető legalacsonyabban és a talajhoz legközelebb szállítsa. A szállítási út alatt tartsa visszahúzva a teleszkópos gémet.

7. Karbantartás és szervizelés

A munkavégző adaptert úgy tervezték, hogy a lehető legkevesebb karbantartást igényelje. A folyamatos karbantartás magában foglalja a rendszeres tisztítást és kenést, valamint a munkavégző adapter állapotának figyelemmel követését. A leereszkedő gépkatrészek miatti zúzódásveszély következtében minden karbantartási munkát akkor kell elvégezni, amikor a mozgó alkatrészek teljesen leereszkedtek, és a munkavégző adapter sík felületen leereszkedett a talajra. Mindenféle karbantartást vagy szervizelést megelőzően kövesse a biztonságos megállás eljárást.



VESZÉLY

Zúzódásveszély - Soha ne lépjen felemelt munkavégző adapter alá. Győződjön meg arról, hogy a munkavégző adapter minden karbantartási munka alatt megfelelően meg van támasztva. Soha ne lépjen felemelt munkavégző adapter alá. A rakodógép váratlanul leereszkedhet a karbantartás során, ami zúzódásból vagy ütődésből adódó súlyos sérüléseket okoz még akkor is, ha a rakodógép motorja nem jár. Minden karbantartási és szervizelési munkát akkor kell elvégezni, amikor a munkavégző adapter biztonságos helyzetbe leereszkedett.



**FIGYEL-
MEZTETÉS**

Vágási sérülés veszélye - Győződjön meg arról, hogy a munkavégző adapter és annak pengéi nem fognak mozogni. A pengék kezelése előtt állítsa meg a munkavégző adaptert a biztonságos megállási eljárást követve, hogy a pengék ne tudjanak váratlanul vágó mozgást végezni. Pengék kezelésekor is használjon védőkesztyűt.



VIGYÁZAT

Tárgyak kirepülésének veszélye, amit a rugókban tárolt energia okoz. Ha eltávolítja az összenyomott rugókat a helyükön tartó rögzítőket, akkor a felszabaduló energia sérüléseket okozhat a kiszabaduló alkatrészek ütése miatt. Körültekintően kezelje a rugókat, az összenyomott rugókat irányított módon oldja ki, megfelelő szerszámok használatával. Győződjön meg arról, hogy a penge éle előre néző (normál) helyzetben van a rugók kezelésekor, nem pedig visszabillentve, hogy minimálisra csökkentse a rugók kompresszióját.

7.1 A hidraulikus komponensek vizsgálata

Akkor ellenőrizze a hidraulikatömlők és hidraulikus komponensek állapotát, amikor a motort leállították, a rendszer lehűlt és a nyomás távozott. Ne használja a berendezést, ha szivárgást észlelt a munkavégző adapter vagy a rakodógép hidraulikus rendszerében. A kiáramló hidraulikafolyadék a bőrbe hatolhat és súlyos sérüléseket okoz. Azonnal kérjen orvosi segítséget, ha hidraulikafolyadék hatolt át a bőrén. Minden hidraulikaolajjal érintkező testrészt alaposan mosson meg vízzel és szappannal. A hidraulikaolaj a környezetre is káros és bármilyen, a környezetbe történő szivárgást meg kell akadályozni. Minden szivárgást az észlelése után azonnal ki kell javítani. A legkisebb szivárgás is gyorsan erőteljessé válhat. A munkavégző adaptert csak olyan fajtájú hidraulikaolajjal üzemeltesse, amely az Avant rakodógépekben elfogadott.



VESZÉLY

Nagy nyomású folyadék bőrbe fecskendeződésének veszélye - Engedje le a maradványnyomást a karbantartás előtt.

Soha ne kezelje akkor a hidraulikus alkatrészeket, amikor a hidraulikus rendszer nyomás alatt áll, mivel eltörhet vagy meglazulhat egy szerelvény, és a kiszabaduló olaj súlyos sérüléseket okozhat. Ne használja a berendezést, ha hibát észlelt a hidraulikus rendszerben.



Szemrevételezéssel ellenőrizze a tömlőket repedések és kidörzsölődés szempontjából. Ha szivárgás jeleit észleli, a komponens ellenőrzéséhez tartson oda egy kartonpapír darabot arra a helyre, ahol a szivárgást gyanítja. Ne kézzel keresse meg a szivárgást. Kövesse figyelemmel a tömlők kopását, és hagyja abba a használatot, ha bármelyik tömlő külső rétege lekopott. Ellenőrizze a tömlők elvezetését. Igazítsa be a tömlőbilincseket, hogy elkerülje a tömlők kidörzsölődését. A tömlők üzemi élettartama korlátozott. Az üzemeltetési körülményektől függően minden tömlőt legfeljebb 3–5 év használat után alaposan meg kell vizsgálni, és szükség esetén újakra ki kell cserélni.

Ha bármilyen hibát talál, az azt jelenti, hogy a hidraulikatömlőt vagy komponenst ki kell cserélni és a berendezést a megjavításáig nem szabad használni. Pótalkatrészek a legközelebbi AVANT forgalmazónál vagy feljogosított szervizpontnál kaphatók. Ha Önnek nincs megfelelő ismerete és tapasztalata a hidraulikus szerelvényekkel kapcsolatban, illetve a javítás biztonságos elvégzésére vonatkozóan, akkor a javítási munkát hagyja professzionális szerelőkre.

7.2 Fémszerkezetek felülvizsgálata

A munkavégző adapter fém szerkezeti részeit is rendszeresen felül kell vizsgálni. Szemrevételezéssel ellenőrizze, vannak-e sérülések, és alaposan vizsgálja meg a gyorscsatlakozós konzolokat, valamint azok környezetét. Tilos használni a munkavégző adaptert, ha az deformálódott, elrepedt, elszakadt, vagy bármilyen egyéb módon megrongálódott.

Hegesztéssel végzett javítást csak hegesztő szakmunkások végezhetnek. Hegesztéskor kizárólag a munkavégző adapterben használt acélhoz megfelelő módszerek és adalékanyagok használata megengedett. A javításokra vonatkozó további tájékoztatásért lépjen kapcsolatba a legközelebbi szervizponttal.

7.3 A munkavégző adapter tisztítása

Rendszeresen tisztítsa meg a munkavégző adaptert, hogy megelőzze a szennyeződés felhalmozódását, amelyet még nehezebb eltakarítani. A tisztításhoz használható nagynyomású mosóberendezés és enyhe tisztítószer. Ne használjon erős oldószereket és ne szórja rá közvetlenül a hidraulikus alkatrészekre, vagy a munkavégző adapteren lévő címkékre.

Ne tárolja a munkavégző adaptert közvetlenül a talajon. Tegye például fahasábokra vagy raklapra. Hosszabb tárolási időszakok esetén, ahol szükséges, ott javítsa ki a fényezést és zsírozza meg a kenési pontokat, valamint olajozza be a hidraulikus munkahenger-tengelyek látható részeit, hogy megelőzze a rozsdásodást.

7.4 Kenés

Összesen 3 kenési pont van a munkavégző adapter csatlakozásainál. Rendszeresen kis mennyiségű gépszirt kell alkalmazni.

A kenési pontok helye

- a pengesor függőleges csatlakozásában
- a rugós kioldórendszer zsanérjában
- a pengemozgató rúd csapágóinál, a pengesor tetején

A csapágyba minden 8 használati óra után, a zsanérokhoz kevésbé gyakran kell kenőanyagot bejuttatni. A rúd hidraulikus motor felőli vége karbantartásmentes.

Zsírzás előtt tisztítsa meg a zsírzószem végét és egyszerre csak kis mennyiségű zsírt adjon hozzá. Az összes zsírzószem szabványos R1/8" méretű. A sérült zsírzószemeket cserélje ki.

A csörlő fogaskerekei szükség szerint kissé megolajozhatók, de kerülni kell olaj vagy gépszír kábelre jutását, mivel attól a kábel összegyűjti a szennyeződést és ez lerövidíti üzemi élettartamát.

Az elektromos működtetőrendszer karbantartásmentes.

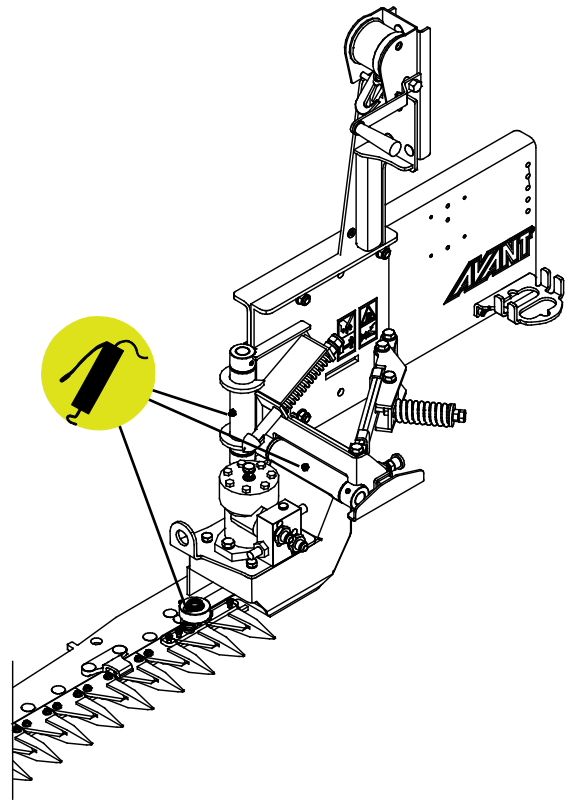

7.5 Kaszapengék

Összesen 19 penge van, rendelési számuk 65810. Ezek fogazott szélei hosszú ideig segítenek megtartani a jó vágási tulajdonságokat. A sérült pengéket ki lehet cserélni, a kaszavezetőket is le kell ellenőrizni és szükség esetén ki kell cserélni.

A pengéknek zökkenőmentesen kell végigcsúszni a kaszavezetőkön. Ha egy penge vagy vezető megsérül, azokat ki kell cserélni, mielőtt folytatnák a használatot. Kenjen olajat minden csúszófelületre. Olajozza be a pengéket felülről és alulról is.

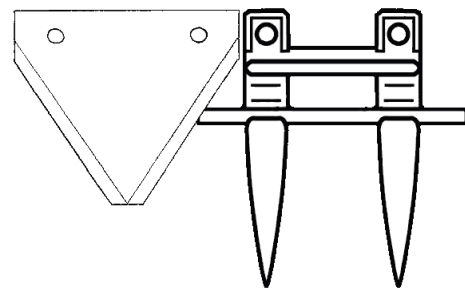

7.5.1 A pengék cseréje

A sérült penge kicserélhető anélkül, hogy a többi pengét el kellene távolítani a pengesorról. Lásd a szomszédos ábrát.

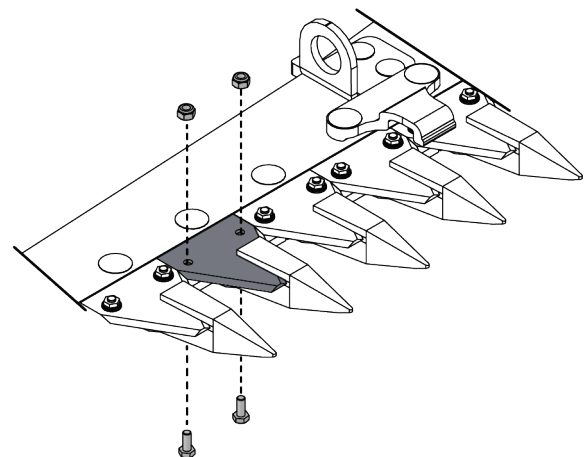

7.6 Rugós kioldórendszer

Kenjen olajat a csúszófelületek közé. Ellenőrizze a rugó feszítését és szükség esetén állítsa be. Lásd a 32. oldalt.

7.7 Hidraulikus motor beállításai

A pengék védelme érdekében a hidraulikus motor 120 bar értékre beállított nyomáscsökkentő szeleppel van felszerelve. Szükség esetén a nyomás leellenőrizhető és beállítható. Tilos túllépni az eredeti értéket.

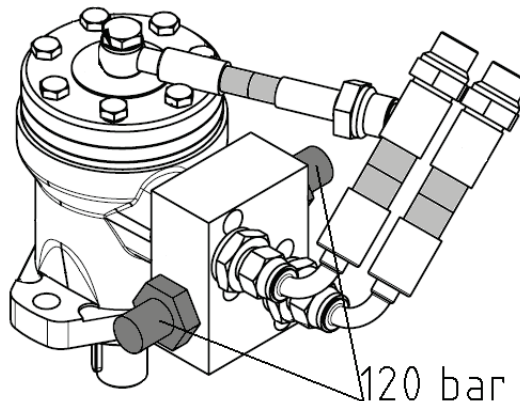

7.8 Ártalmatlanítás az élettartam végén

Amikor a munkavégző adapter eléri hasznos élettartama végét, akkor azt helyesen kell ártalmatlanítani és hulladékként kezelni. Szerelje szét a munkavégző adaptert, és különítse el az egyes anyagokat, mint például a műanyag, az acél, a gumi és az olajok. Minden olajat ürítsen le és fogjon fel, majd a helyi hatályos jogszabályok betartásával kezelje azokat. Soha ne hagyjon olajokat vagy egyéb anyagot a környezetben.

Minden egyes anyagot hasznosítson újra azzal, hogy a megfelelő gyűjtőhelyen leadja őket. Ha lehet, bízson meg hulladékkezelő céget az újrahasznosítással.

8. Jótállási feltételek

Az AvantTecno Oy az általa gyártott munkaeszközökre a vásárlás időpontjától 1 év (12 hónap) jótállást vállal.

A jótállás az alábbi javítási költségekre terjed ki:

- A javításra fordított munkaidő költsége amennyiben a javítás nem a gyárban történik.
- A gyártó kicserél minden hibás alkatrész és komponenst.

Előzetes egyeztetés alapján bizonyos esetekben a gyártó megtérítheti a vevő által helyben beszerzett komponensek költségét.

A jótállás nem terjed ki:

- Az előírt karbantartáshoz szükséges komponensekre, kopó-fogyó alkatrészekre és munkaidőre.
- A különleges üzemi körülményekből, nem megfelelő használatból, az AvantTecno Oy előzetes engedélye nélküli szerkezeti változtatásokból, karbantartás hiányából, vagy nem gyári alkatrészek használatából adódó meghibásodásokra.
- A meghibásodásból származó esetleges más káreseményekre, kieső munkaidőre, stb.
- A javítással kapcsolatos utazási és/vagy szállítási költségekre.

FI	EY-vaatimustenmukaisuusvakuutus	Alkuperäinen kieliversio
SV	EG-försäkran om överensstämmelse	Originalversion
EN	EC Declaration of Conformity	Original language
HU	EK megfeleléségi nyilatkozat	Az eredeti dokumentum fordítása



Valmistaja / Tillverkare / Manufacturer / Gyártó
Osoite / Adress / Address / Cím

AVANT TECNO OY
Ylötie 1
33470 YLÖJÄRVI,
FINLAND

Vakuutamme täten, että alla mainitut tuotteet täyttävät konedirektiivin turvallisuus- ja terveysvaatimukset (direktiivi 2006/42/EY muutoksineen). Seuraavia yhdenmukaistettuja standardeja on sovellettu /

Vi försäkrar härmed att nedan beskrivna produkter överensstämmer med hälso- och säkerhetskrav i EG-maskindirektiv (EG-direktiv 2006/42/EG som ändrat). Följande harmoniserade standarder har tillämpats /

We hereby declare that the products listed below are in conformity with the provisions of the Machinery Directive (directive 2006/42/EC as amended). The following harmonized standards have been applied:

Ezúton nyilatkozunk, hogy az alábbiakban felsorolt termékek megfelelnek a gépekről szóló irányelvnek (2006/42/EK irányelv módosításai). Az alábbi harmonizált szabványokat alkalmaztuk

SFS-EN ISO 12100, SFS-EN ISO 4413

Mallit / Modeller / Models / Models

Avant	
Hydraulitoiminen palkkiniittokone; Avant-kuormaajan työlaite Hydraulisk slätterbalk; arbetsredskap för Avant lastare Hydraulic cutter bar mower; attachment for Avant loaders Alternáló kasza; munkavégző adapter Avant rakodógépekhez	A35676



15.3.2023 Ylöjärvi, Finland

Jani Käkelä,
Toimitusjohtaja / Verkställande direktör /
CEO / Ügyvezető



AVANT[®]